

التفوق له عنوان

# الأعواد فك

## الفيزياء

للتأوية العامة

إعداد

إعداد

v4 y 30

مدرس أول مشرف فيزياء

[alnawras\\_physics@hotmail.com](mailto:alnawras_physics@hotmail.com)

## التعاريف الهامة

- التيار الكهربى:  
هو فيض من الشحنات الكهربائية التى تسرى خلال موصل .
- شدة التيار الكهربى I :  
هو كمية الشحنة بالكولوم المارة خلال موصل فى الثانية الواحدة
- الامبير ( كولوم / ث ) :  
هو شدة التيار الكهربى عندما تمر شحنة مقدارها 1 كولوم فى زمن قدره 1 ثانية .
- الاتجاه التقليدى للتيار الكهربى :  
هو اتجاه سريان الشحنات الكهربائية الموجبة من القطب الموجب الى القطب السالب
- الكولوم :  
هو كمية الكهربائية التى تمر عبر مقطع معين من الدائرة فى 1 ثانية عندما تكون شدة التيار 1 أمبير.
- فرق الجهد الكهربى بين نقطتين ( V ) :  
هو الشغل المبذول بالجول لنقل شحنة مقدارها 1 كولوم بين نقطتين.
- الفولت (جول / كولوم) :  
هو فرق الجهد الكهربى بين نقطتين لنقل شحنة مقدارها 1 كولوم يكون الشغل المبذول 1 جول
- ق.د.ك لمصدر الكهربى (V<sub>B</sub>) :  
هو الشغل الكلى المبذول لنقل شحنة مقدارها 1 كولوم خارج المصدر و داخله .
- المقاومة الكهربائية (R) :  
هى ممانعة موصل لمرور التيار الكهربى .
- المقاومة النوعية (ρ<sub>e</sub>) :  
هى مقاومة موصل طوله 1 متر ومساحة مقطعة 1 سم<sup>2</sup>.
- التوصيلية الكهربائية (σ) :  
هى مقلوب المقاومة النوعية.
- قانون اوم :  
تناسب شدة التيار تناسباً طردياً مع فرق الجهد بين طرفى موصل عند ثبوت درجة الحرارة .
- ق.د.ك لعمود الكهربى (V<sub>B</sub>) :  
هى فرق الجهد بين قطبيه فى حالة عدم مرور تيار كهربى فى الدائرة .
- الفيض المغناطيسى (Φ<sub>m</sub>) :  
هو عدد خطوط الفيض المغناطيسى الذى تمر عمودياً على مساحة ما .
- كثافة الفيض المغناطيسى (B) :  
هو عدد خطوط الفيض المغناطيسى التى تمر عمودياً بوحدة المساحات.
- أو تقدر عددياً بالقوة المغناطيسية المؤثرة على سلك طوله 1 متر يمر به تيار كهربى شدته 1 أمبير عمودياً على المجال المغناطيسى.
- قاعدة ابهام اليد اليمنى للأمبير :  
عندما تقبض على سلك باليد اليمنى فإذا كان الإبهام يشير إلى اتجاه التيار فان الأصابع الملتفة حول السلك تشير لاتجاه المجال.

### - قاعدة البريمة اليمنى :

عند دوران بريمة اليمنى فى اتجاه حركة عقارب الساعة فاذا كان اتجاه دورانها فى اتجاه التيار فان اتجاه اندفاعها يشير لاتجاه المجال المغناطيسى عند مركز الملف.

### - قاعدة عقارب الساعة :

الوجه الذى يمر فيه التيار – عند النظر اليه فى اتجاه عقارب الساعة يكون قطبا جنوبيا بينما الوجه الذى يمر فيه التيار فى عكس اتجاه عقارب الساعة كان قطبا شماليا.

### - قاعدة اليد اليمنى للامبير:

نتخيل عندما نقبض على ملف باليد اليمنى فاذا كانت الأصابع الملتفة حول الملف تشير لاتجاه التيار فإن الإبهام يشير إلى اتجاه القطب الشمالى.

### - التسلا:

هى كثافة الفيض المغناطيسى التى تولد قوة مقدارها 1 نيوتن على سلك طوله 1 متر يمر به تيار كهربى شدته 1 امبير عموديا على المجال المغناطيسى.

### - قاعدة اليد اليسرى لفلمنج $\mathbf{I}$ $\mathbf{m}_d$

عند وضع أصابع اليد اليسرى الإبهام والسبابة والوسطى بحيث تكون متعامدة فاذا كان الوسطى يشير لاتجاه التيار والسبابة يشير لاتجاه المجال فإن الإبهام يشير لاتجاه الحركة .  
عزم ثنائى القطب المغناطيسى

### - حساسية الجلفانومتر $\theta / I$

هى زاوية الانحراف عند مرور تيار شدته الوحدة

### - مجزئ التيار ( $R_g$ )

هى مقاومة صغيرة توصل على التوازى مع ملف الجلفانومتر لتغيير الحد الاقصى لشدة التيار الذى يقيسها ملف الجلفانومتر بمفرده.

### - حساسية الأميتر: $I_g / I$

هى النسبة بين شدة التيار قبل توصيل المجزئ إلى شدة التيار بعد توصيل المجزئ.

### - مضاعف الجهد ( $R_m$ )

هى مقاومة كبيرة توصل على التوالى مع ملف الجلفانومتر لتغيير الحد الاقصى لفرق الجهد الذى يقيسها الملف بمفرده

### - حساسية الفولتيمتر $V_g / V$

هى النسبة بين فرق الجهد قبل التوصيل المضاعف الى فرق الجهد بعد توصيل المضاعف .

### - الحث الكهرومغناطيسى:

هو توليد ق.د.ك مستحثه و تيار مستحث نتيجة قطع موصل خطوط فيض مغناطيسى متغير .

### - قانون فاراداي:

ق.د.ك مستحثة ( e.m.f ) المتولدة بالحث الكهرومغناطيسى تتناسب طرديا مع المعدل الزمنى لقطع خطوط الفيض المغناطيسى.

### - قاعدة لنز:

يكون اتجاه التيار المستحث بحيث يعاكس التغيير المسبب له

### - قاعدة اليد اليمنى لفلمنج:

عند وضع اصابع اليد اليمنى وهى الابهام و السبابة والوسطى بحيث تكون متعامدة فاذا كان الإبهام يشير لاتجاه الحركة و السبابة لاتجاه المجال فان الوسطى تشير لاتجاه التيار المستحث.

### - معامل الحث المتبادل بين ملفين $M$ :

هو مقدار ق.د.ك مستحثه المتولدة بالحث المتبادل عندما يكون معدل تغيير شدة التيار الوحدة.

### - الهنرى:

هو معامل الحث المتبادل بين ملفين عندما تولد ق.د.ك مستحثة مقدارها 1 فولت و يكون معدل التغيير فى شدة التيار الوحدة

### - معامل الحث الذاتى للملف $L$ :

هو مقدار ق.د.ك مستحثة المتولدة بالحث الذاتى عندما يكون معدل تغيير شدة التيار و الوحدة

### - الهنرى:

هو الحث الذاتى للملف الذى يولد ق.د.ك المستحثة مقدارها 1 فولت و يكون المعدل الزمنى لتغيير فى شدة التيار الوحدة

### - التيارات الدوامية:

هى التيارات المستحثة المتولدة فى قطعة معدنية نتيجة قطعها خطوط فيض مغناطيسي متغير و تسير فى مسارات دائرية تشبه الدوامة وتعمل على رفع درجة حرارتها.

### - التيار المتردد:

هو التيار الذى يغير شدته و اتجاهه كل نصف دورة.

### - القيمة الفعالة لشدة التيار المتردد:

هى شدة التيار المستمر الذى يولد نفس الطاقة الحرارية الذى يولدها التيار المتردد فى نفس الزمن

### - كفاءة المحول $\eta$ :

هى النسبة بين الطاقة الكهربائية للملف الثانوى إلى الطاقة الكهربائية للملف الابتدائى فى نفس الزمن

### العوامل التى تتوقف عليها

### - المقاومة الكهربائية:

$R \propto L$  طول الموصل (L)

$R \propto 1/A$  مساحة مقطع الموصل (A)

- نوع مادة الموصل

- درجة الحرارة

### - العوامل التى يتوقف عليها كثافة الفيض المغناطيسي

اولا: عند نقطة تبعد عن السلك مساحة  $d$

$B \propto 1/d$  بعد النقطة عن السلك

$B \propto I$  شدة التيار

### ثانيا: عند مركز ملف دائرى

$B \propto 1/r$  نصف قطر الملف

$B \propto I$  شدة التيار

$B \propto N$  عدد الملفات

### ثالثا: عند نقطة تقع على محور ملف حلزوني

$B \propto 1/L$  طول الملف

$B \propto I$  شدة التيار

$B \propto N$  عدد الملفات

- العوامل التي يتوقف عليها القوى المغناطيسي المؤثرة على السلك

- كثافة الفيض  $F \propto B$

- شدة التيار  $F \propto I$

- طول السلك  $F \propto l$

- الزاوية بين السلك والمجال  $F \propto \sin\theta$

- العوامل التي يتوقف عليها عزم الازدواج المغناطيسي  $\tau$

- كثافة الفيض  $\tau \propto B$

- شدة التيار  $\tau \propto I$

- مساحة الملف  $\tau \propto A$

- عدد الملفات  $\tau \propto N$

- الزاوية بين المجال والعمودى على الملف  $\tau \propto \sin\theta$

- العوامل التي يتوقف عليها مقدار ( e.m.f ) مستحثة المتولدة فى الملف

- المعدل الزمنى الذى يقطع فيه الموصل خطوط الفيض  $e.m.f \propto \Delta\phi / \Delta t$

- عدد الملفات  $e.m.f \propto N$

- العوامل التي يتوقف عليها مقدار ق.د.ك مستحثة فى سلك مستقيم

- كثافة الفيض  $e.m.f \propto B$

- طول السلك  $e.m.f \propto l$

- سرعة حركة السلك  $e.m.f \propto R$

- الزاوية بين السلك و المجال  $e.m.f \propto \sin\theta$

- العوامل التي يتوقف عليها معامل الحث المتبادل بين ملفين M

- عدد اللفات و حجم الملفين

- وجود قلب من الحديد

- المسافة بين الملفين

- العوامل التي يتوقف عليها معامل الحث الذاتى الملف L

- عدد اللفات

- المسافة بين اللفات

- الشكل الهندسى للملف

- السماحية المغناطيسية لقلب الملف

- العوامل التي يتوقف عليها e.m.f مستحثة المتولد من الدينامو

- عدد اللفات  $e.m.f \propto N$

- كثافة الفيض  $e.m.f \propto B$

- مساحة الملف  $e.m.f \propto A$

- السرعة الزاوية  $e.m.f \propto \omega$

- جيب الزاوية المحصورة بين ايجاب السرعة والمجال  $e.m.f \propto \sin\theta$

- ماهى شرط الحصول على تيار مستحث فى موصل

- مجال مغناطيسي

- موصل فى دائرة مغلقة

- ان يحدث تغيير فى المعدل الزمنى الذى يقطع فيه الموصل خطوط الفيض المغناطيسي .

## القوة العزم التي يؤثر بها مجال مغناطيسي على ملف مستطيل يمر به تيار كهربى :

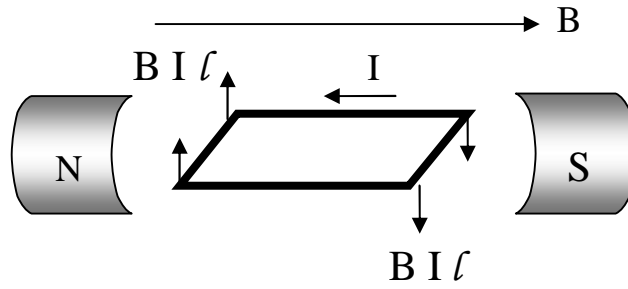

نفرض ملف مستطيل abcd و موازيا مجال مغناطيسي . طول ضلعه  $l_{ad} = ad$  وطول ضلعه  $l_{ab} = ab$

- القوة المؤثرة على الضلعان bc, ad = صفر  
يتأثر الضلعان ab, cd بقوتان متساويتان فى المقدار ومتضادتان فى الاتجاه و ليس على خط عمل واحد فينشأ ازدواج يعمل على دوران الملف .  
عزم الازدواج = احدى القوتان × البعد العمودى بينهما .

$$\tau = B I l_{ab} \cdot l_{ad}$$

$$A = I l_{ab} \cdot l_{ad}$$

عدد اللفات N

$$\tau = BIAN$$

- اذا كانت الزاوية بين المجال والعمودى على الملف  $\theta$  (وهو اتجاه عزم ثنائى القطب)  $|\vec{m}_d|$

$$\tau = BIAN \sin\theta$$

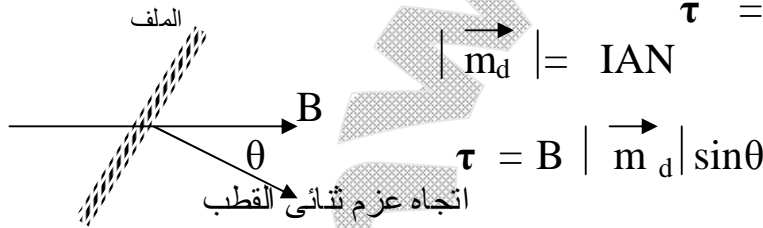

## \* الجلفانومتر و الملف المتحرك:

### استخدامه

فى قياس شدة التيارات الضعيفة و تعيين اتجاهها والاستدلال على مرور التيار الكهربى.

### فكرة العمل

على عزم الازدواج المؤثر فى ملف يمر به تيار كهربى فى مجال مغناطيسي بحيث تتناسب زاوية الانحراف تناسباً طردياً مع شدة التيار. Error!

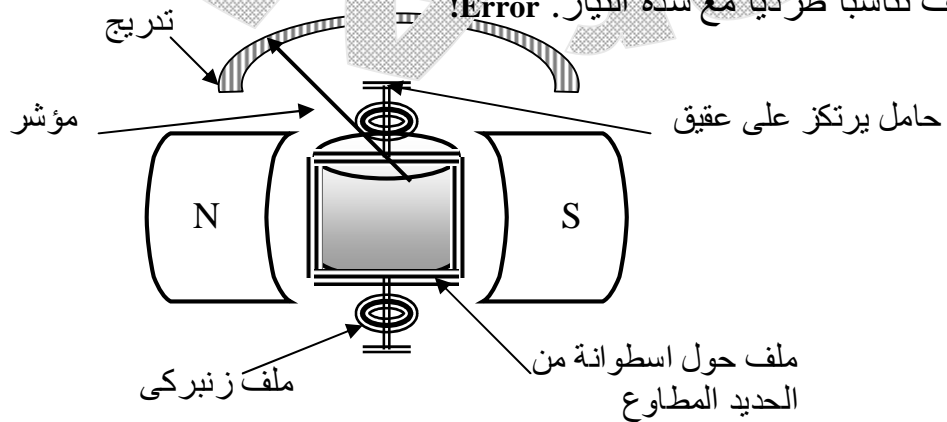

### شرح عمله

- عند مرور تيار كهربى فى الملف يولد عزم ازدواج يعمل على دوران الملف فينشأ ازدواج عن زوج الملفات الزنبركية عكس الازدواج المغناطيسي و عندما يتساوى الازدواجين يستقر المؤشر

- عند انقطاع التيار تعمل زوج الملفات الزنبركية على إعادة المؤشر إلى صفر التدريج .
- \* اشرح دور الملفات الزنبركية في الجلفانومتر ؟
- تعمل ازدواج عكس الازدواج المغناطيسي حتى يستقر المؤشر.
- عودة المؤشر الى صفر التدريج عند انقطاع التيار.

### تحويل الجلفانومتر الى اميتر

بتوصيل ملف الجلفانومتر بمقاومة صغيرة على التوازي تسمى مجزئ التيار  $R_s$ .

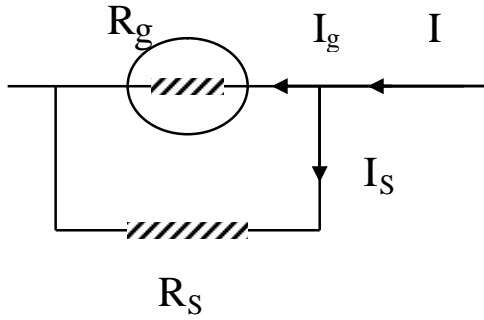

$$I = I_g + I_s$$

$$V_s = V_g$$

$$I_s R_s = I_g R_g$$

$$R_s = I_g R_g / I_s$$

$$\therefore R_s = \frac{I_g R_g}{I - I_g}$$

### تحويل الجلفانومتر الى فولتميتر

تحويل الجلفانومتر الى فولتميتر بتوصيل مقاومة كبيرة على التوالي مع ملف الجلفانومتر

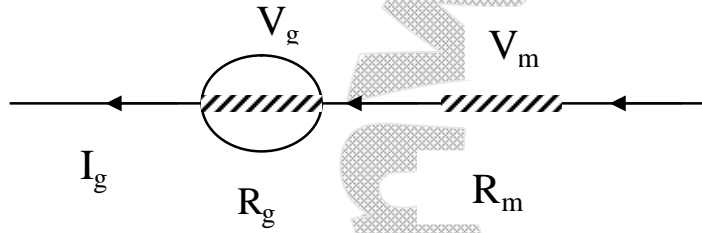

$$V = V_m + V_g$$

$$V_m = V - V_g$$

$$I_g R_m = V - V_g$$

$$R_m = \frac{V - V_g}{I_g}$$

### تحويل الجلفانومتر الى الاوميتر

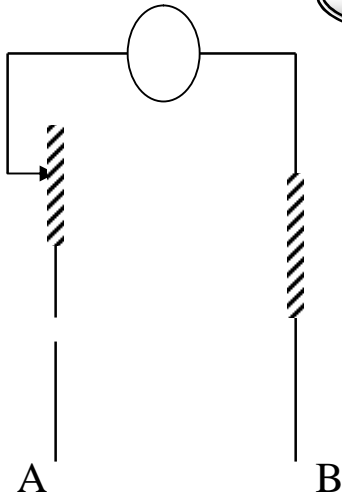

هو جهاز يستخدم لقياس مقاومة مجهولة بطريقة مباشرة

تركيبه

- معايرة الاوميتر (تحويل الميكرواميتر الى اميتر)
- نلامس طرفي الاختبار (A,B) مباشرة و نعدل من الريوستات حتى ينحرف مؤشر الميكرواميتر الى نهاية تدريجه الذي يعتبر صفر الاوميتر

$$I_g = \frac{V_B}{R_g + R_C + R_V + r}$$

ندخل مقاومات تدريجيا ( R ) بين طرفي التوصيل ( A,B ) و نكتب امام انحراف المؤشر قيمة هذه المقاومة

$$I = \frac{V_B}{R_g + R_C + R_V + r + R}$$

### تجربة لتحقيق قاعدة لنز عمليا

- عند حركة ادخال المغناطيس داخل الملف يولد تيار مستحث بحيث يكون اتجاهه يعمل على تكوين قطب مشابه لقطب المغناطيس القريب منه فتتسبب قوة تنافر تقاوم حركة دخول المغناطيس
- عند حركة خروج المغناطيس من الملف يتولد تيار مستحث بحيث يكون اتجاهه يعمل على تكوين قطب مخالف لقطب المغناطيس القريب منه فتتسبب قوة تجاذب تقاوم حركة خروج المغناطيس

### الحث المتبادل بين ملفين

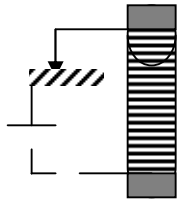

ملف ابتدائي

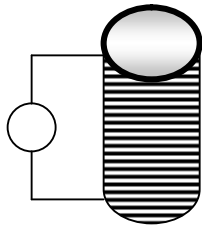

ملف ثانوي

تيار عكسي	تيار طردى
١ - عند غلق الدائرة	- عند فتح الدائرة
٢ - عند تقريب الملف الابتدائي من الثانوي	- عند ابعاد الملف الابتدائي عن الملف الثانوي
٣ - عند زيادة شدة التيار	- عند تقليل شدة التيار

### تجربة لإثبات ان ق.د.ك طردية اكبر بكثير من ق.د.ك عكسية

الحث الذاتى لملف

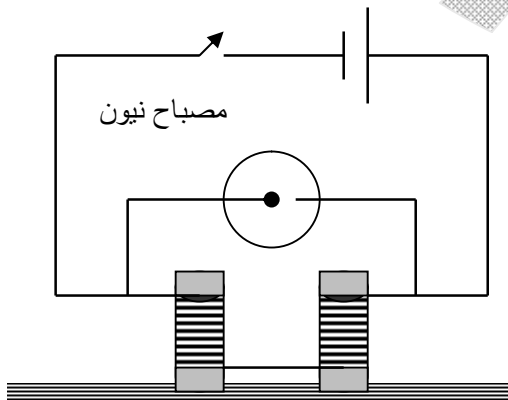

- عند غلق الدائرة نلاحظ عدم اضاءة مصباح النيون و عند فتح الدائرة نلاحظ اضاءة مصباح النيون سريعة وخاطفة دليل على ان ق.د.ك طردية اكبر من ق.د.ك عكسية .



## ق.د.ك مستحثة في سلك مستقيم

عند وضع سلك طوله ( $l$ ) عموديا على مجال مغناطيسي ( اتجاه المجال داخل الورقة ) كثافة فيضه ( $B$ ) فإذا تحرك السلك مسافة  $\Delta x$  في زمن  $\Delta t$

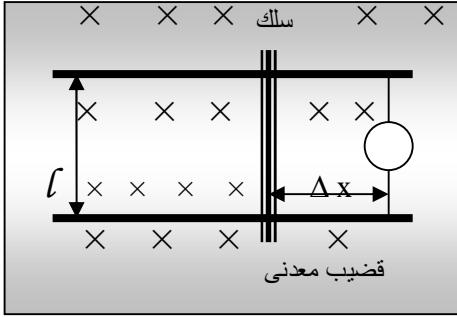

$$e.m.f = - \frac{\Delta \phi_m}{\Delta t}$$

$$\Delta \phi_m = B \Delta A$$

$$e.m.f = - \frac{B \cdot l \cdot \Delta x}{\Delta t}$$

$$\Delta A = l \cdot \Delta x$$

$$v = \frac{\Delta x}{\Delta t}$$

$$e.m.f = - B l v$$

إذا كان اتجاه سرعة حركة السلك تميل بزاوية  $\theta$  على المجال

$$e.m.f = - B l v \sin \theta$$

## المولد الكهربائي (الدينامو)

- فكرة عمله :-

عندما يقطع موصل خطوط فيض مغناطيسي ويحدث تغير في المعدل الزمني الذي يقطع فيه الموصل خطوط الفيض يتولد فيه ق.د.ك مستحثة وتيار مستحث.

- تركيبه

يتكون من ثلاثة اجزاء رئيسية و هي :

- المغناطيس الثابت

- ملف من سلك نحاسي مستطيل

- حلقتا انزلاق مزودتين بفرشتين من الكربون لتوصيل التيار الكهربى

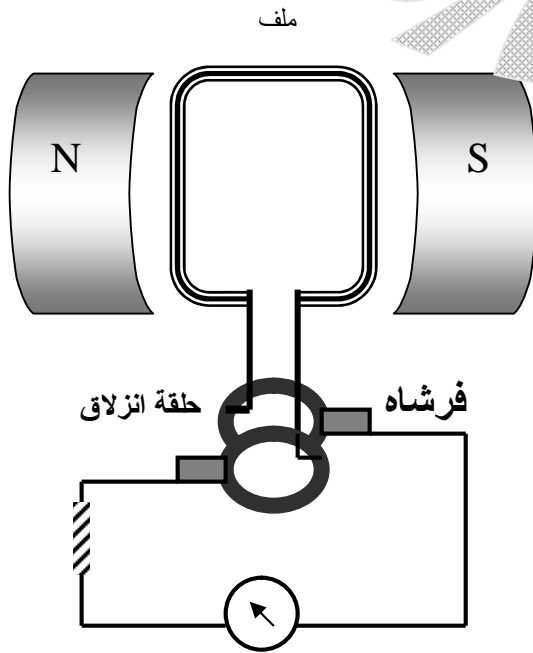

استنتاج ق.د.ك المتولدة من الدينامو

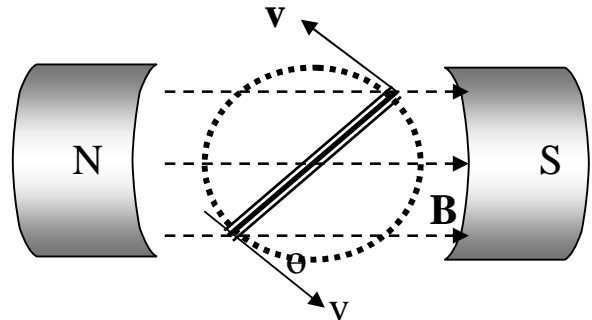

عندما يدور الملف حول محوره في دائرة نصف قطرها ( $r$ ) بسرعة خطية  $v$  وسرعة زاوية  $\omega$  نفرض ان السرعة الخطية تصنع زاوية  $\theta$  مع المجال

$$e.m.f = - B l v \sin \theta$$

ق.د.ك المتولدة في احد ضلعي الملف

$$e.m.f = - 2 B l v \sin \theta$$

ق.د.ك المتولدة في ضلعي الملف

$$v = \omega r$$

$$e.m.f = - 2 B l \omega r \sin \theta$$

$$A = 2 r \cdot l$$

$$e.m.f = - A B \omega r \sin \theta$$

إذا كان عدد اللفات  $N$

$$e.m.f = A B N \omega \sin \theta$$

$$\omega = 2\pi f t$$

حيث  $f$  عدد الذبذبات الكاملة التي يحدثها التيار المتردد في الثانية الواحدة

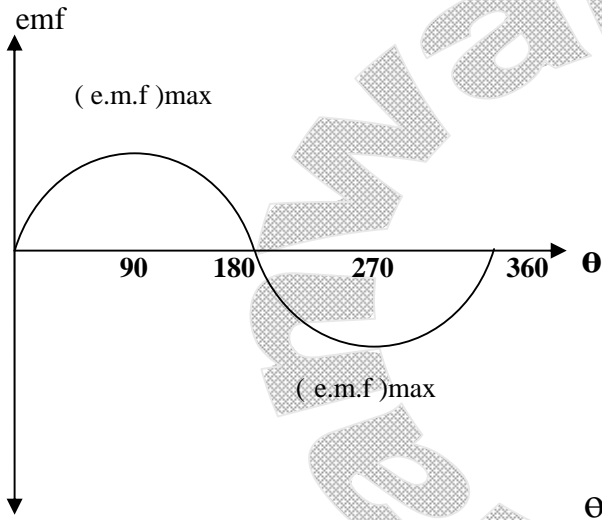

### - ملاحظات على (دينامو التيار المتردد)

١- عندما يكون الملف عمودياً على المجال

$$\theta = 0 \quad e.m.f = 0$$

٢- عندما يكون الملف موازياً للمجال

$$\theta = 90^\circ \quad (e.m.f)_{\max} = ABN\omega$$

٣- عندما يكون الملف عمودياً مرة أخرى على المجال

$$\theta = 180^\circ \quad e.m.f = 0$$

٤- عندما يعود الملف مرة أخرى موازياً للمجال

$$\theta = 180^\circ \quad (e.m.f)_{\max} = -ABN\omega$$

### - تحويل دينامو التيار المتردد إلى دينامو التيار المستمر (تيار موحد الاتجاه غير ثابت الشدة)

وذلك باستبدال الحلقتين باسطوانة مجوفة مشقوقة نصفين

تسمى مقوم التيار وكل طرف من طرفي الملف يلامس

أحد طرفي الملف.

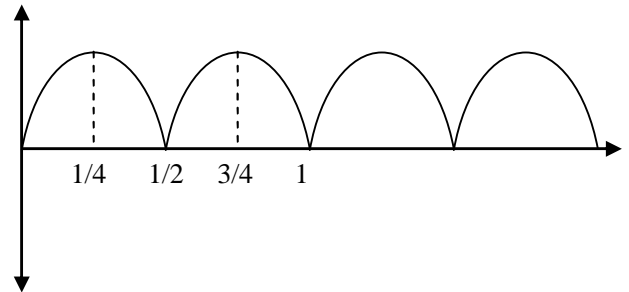
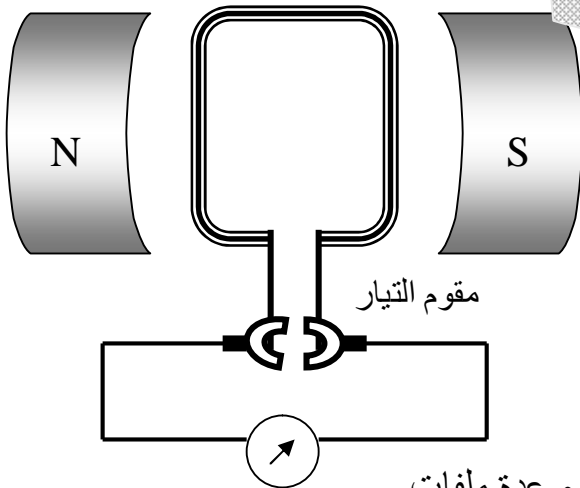

وللحصول على تيار موحد الاتجاه ثابت الشدة تقريباً تستخدم عدة ملفات بينهما زوايا صغيرة وتستخدم اسطوانة مشقوقة إلى ضعف عدد الملفات.

### المحول الكهربى

#### تركيبه:

قلب من الحديد المطاوع على شكل شرائح

بينها مادة عازلة

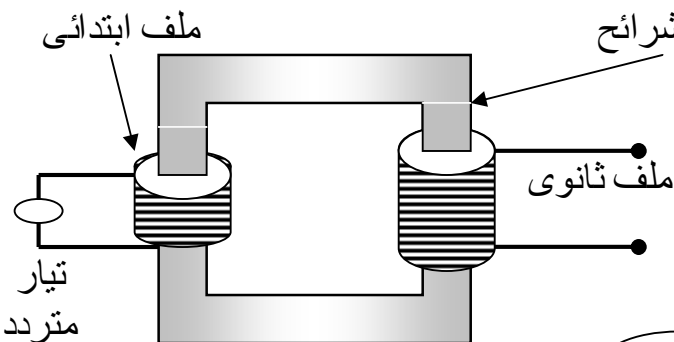

#### فكرة عمله

على الحث المتبادل بين ملفين

## شرح عمله

- عند مرور تيار فى الملف الابتدائى يتولد فيض متغير
- يعمل القلب الحديدى على تجميع و تركيز خطوط الفيض لتقطع الملف الثانوى فيتولد فيه ق.د.ك اكبر او اقل من المصدر تبعا لعدد اللفات .
- عند فتح دائرة الثانوى و غلق دائرة الابتدائى يتولد فى الملف الابتدائى تيار مستحث عكسى يساوى تقريبا التيار الأسمى و يضاده فى الاتجاه فيمنع مروره و لا تستهلك طاقة كهربائية
- العلاقة بين ق.د.ك لملى المحول و عدد اللفات

$$1 - \text{ عند غلق دائرتى الثانوى و الابتدائى } V_s = - N_s \frac{\Delta\phi}{\Delta t}$$

$$2 - \text{ عند فتح دائرة الثانوى } V_p = - N_p \frac{\Delta\phi}{\Delta t}$$

$$\therefore \frac{V_s}{V_p} = \frac{N_s}{N_p}$$

المحول الرافع للجهد فيه  $N_s > N_p$  و المحول الخافض للجهد فيه  $N_s < N_p$

$$\eta = \frac{V_s I_s}{V_p I_p}$$

## - العلاقة بين شدتى تيارى المحول و ق.د.ك لملى المحول

بفرض لا يوجد فقد فى الطاقة ( محول مثالى كفاءته 100 % )  
الطاقة الكهربائية المستفدة فى الملف الابتدائى = الطاقة الكهربائية المتولدة فى الملف الثانوى

$$V_s I_s t = V_p I_p t$$

$$\therefore \frac{V_s}{V_p} = \frac{I_p}{I_s}$$

∴ المحول الرافع للجهد خافض للتيار

## - الطاقة الكهربائية المفقودة فى المحولات و طرق علاجها:-

جزء من الطاقة الكهربائية تفقد على شكل :

- 1 - طاقة حرارية بسبب التيارات الدوامية ( لذلك يصنع القلب الحديدى على شكل شرائح متوازية بينها مادة عازلة )
- 2 - طاقة حرارية بسبب مقاومة الاسلاك ( لذلك تصنع اسلاك الملف ذات مساحة مقطع كبيرة )
- 3 - طاقة ميكانيكية لتحريك الجزيئات المغناطيسي للقلب الحديدى لذلك يصنع من الحديد المطوع السيليكونى لسهولة حركة جزيئاته
- 4 - تسرب خطوط الفيض لذلك يلف الملف الثانوى حول الابتدائى

**نقل الطاقة الكهربائية بواسطة المحولات** يستخدم محول رافع للجهد عند اماكن توليد الكهرباء و خافض للجهد عند اماكن الاستهلاك لان المحول الرافع للجهد خافض للتيار و لذلك تقل الطاقة الكهربائية المفقودة لان الطاقة الكهربائية تتناسب طرديا مع مربع شدة التيار

- **تبريد المحولات** بواسطة وضعها فى الزيت و فى صناديق مزودة بزعانف حديدية لزيادة مساحة السطح المعرض للهواء ليعمل على سرعة تبريده.

## المحرك الكهربى

### - فكرة عمله

على عزم الازدواج المؤثر فى ملف يمر به تيار كهربى موضوع فى مجال مغناطيسى.

### - تركيبه:

نفس تركيب دينامو التيار المستمر مع توصيل طرفى الملف بمصدر تيار كهربى مستمر .

### علل لما ياتى:

- ١ - ق.د.ك لعمود كهربى تكون دائما اكبر من فرق الجهد بين طرفى الدائرة .
  - لان ذلك يرجع الى وجود مقاومة داخلية للعمود.
  - ٢ - قطبا المغناطيس فى الجلفانومتر مقعران الشكل.
  - حتى تكون خطوط الفيض على شكل انصاف اقطار و بذلك يكون الملف دائما موازيا خطوط الفيض و تكون كثافة الفيض ثابتة فى الحيز الذى يشغله الملف.
  - ٣ - وجود زوج من الملفات الزنبركية فى الجلفانومتر.
  - لكى تعمل ازدواج عكس الازدواج المغناطيسى حتى يستقر المؤشر و تعمل على عودة المؤشر الى صفر التدريج عند انقطاع التيار .
  - ٤ - ملف الجلفانومتر حول اسطوانة من الحديد المطاوع.
  - للعمل على تركيز و تنظيم خطوط الفيض.
  - ٥ - لا يصلح الجلفانومتر لقياس شدة التيارات العالية.
  - لانه يؤدى الى تلف زوج الملفات الزنبركية - و احتراق الملف
  - ٦ - يوصل مع ملف الجلفانومتر لتحويله الى اميتر مقاومة صغيرة على التوازى.
  - لجعل ملف الجلفانومتر يقيس شدة تيارات اعلى من التى يتحملها الملف بمفرده و مقاومة صغير و على التوازى حتى تكون المقاومة الكلية صغيرة فلا تؤثر على شدة التيار المراد قياسها لان الأميتر يوصل على التوالى .
  - ٧ - يوصل الاميتر فى الدائرة على التوالى.
  - حتى تكون شدة التيار المراد قياسها هى شدة التيار المارة فى الأميتر
  - ٨ - يوصل مع ملف الجلفانومتر لتحويله الى فولتيمتر مقاومة كبيرة و على التوالى .
  - لجعل ملف الجلفانومتر يقيس فروق جهد اعلى من التى يتحملها الملف بمفرده و كبيرة و على التوالى حتى لا يسحب الجلفانومتر تيار كبير من الدائرة فلا يؤثر على فرق الجهد المراد قياسه.
  - ٩ - يوصل الفولتيمتر على التوازى.
  - حتى يكون فرق الجهد بين طرفى الفولتيمتر هو فرق الجهد بين طرفى الدائرة المراد قياسه .
  - ١٠ - تدريج الأميتر و الفولتيمتر منتظم.
  - لان زاوية الانحراف تتناسب طرديا مع شدة التيار.

- ١١ - يوصل الميكروأميتر بمقاومة عيارية على التوالي.  
لتجعل مؤشر الميكروأميتر ينحرف الى نهاية تدريجه الذي يعتبر صفر الاميتر.
- ١٢ - تدريج الأوميتر أقسامه غير متساوية.  
لان شدة التيار تتناسب عكسيا مع المقاومة الكلية لدائرة الاميتر وهى ثابتة مضافا اليها مقاومة متغيرة وهى المجهولة .
- ١٣ - نمو التيار فى سلك مستقيم اسرع من نموه فى ملف .  
لان عند مرور تيار كهربى فى ملف تتولد ق.د.ك مستحثة عكسية تقاوم نمو التيار بينما لا يحدث ذلك فى السلك.
- ١٤ - قد لا تتولد ق.د.ك مستحثة فى سلك مستقيم يتحرك فى مجال مغناطيسي.  
لان السلك يتحرك موازيا للمجال المغناطيسي.
- ١٥ - تلف المقاومات التى تكون على شكل الملفات لفا مزوجا .  
حتى يكون اتجاه التيار فى احد اللفات عكس اتجاهه فى اللفة الأخرى فينشأ مجالان مغناطيسيان متضادان فى الإتجاه فيلاشى كل منهما الآخر فيندم الحث.
- ١٦ - حدوث شرر كهربى عند موضع فتح دائرة مغناطيسي كهربى.  
لان عند فتح الدائرة تتولد ق.د.ك طردية كبيرة تعمل على حدوث الشرر.
- ١٧ - يصنع القلب الحديدى للملفات على شكل شرائح بينهما مادة عازلة  
لتقليل التيارات الدوامية التى تعمل على رفع درجة حرارة القلب الحديدى.
- ١٨ - لا يعمل المحول الكهربى على رفع ق.د.ك مستمرة.  
لان التيار المستمر يولد مجال مغناطيسي ثابت الشدة والاتجاه فلا يحدث تغير فى الفيض الذى يقطع الملف الثانوى.
- ١٩ - لا يوجد محول كفاءته 100%.  
لان جزء من الطاقة الكهربائية يفقد على شكل:  
أ - طاقة حرارية بسبب التيارات الدوامية و مقاومة الاسلاك  
ب - طاقة ميكانيكية لتحريك الجزيئات المغناطيسية للقلب الحديدى  
ج - تسرب خطوط الفيض
- ٢٠ - لا تستهلك طاقة كهربية تذكر عندما تكون دائرة الملف الثانوى مفتوحة والابتدائى مغلقة .  
بسبب تولد ق.د.ك عكسية تساوى تقريب ق.د.ك للمصدر ومضادة فى الاتجاه فتمنع مرور التيار.
- ٢١ - يستخدم محول رافع عند محطات توليد الكهرباء ومحول خافض عند اماكن الاستهلاك.  
لان الطاقة الكهربائية المفقودة تتناسب طرديا مع مربع شدة التيار و المحول الرافع للجهد خافض للتيار فنقل الطاقة الكهربى المفقودة.
- ٢٢ - انتظام سرعة دوران الموتور  
$$I = I - I$$
  
عكسية بطارية محرك
- عند زيادة السرعة فى الموتور تزداد I عكسية و تقل I محرك و بالتالى تقل سرعة الموتور فتقل I عكسية و تزداد I محرك فتزداد سرعة الموتور و عند سرعة معينة يثبت الفرق بين I عكسية و I بطارية فنثبت I محرك و تنظم سرعة الموتور.
- ٢٣ - يستمر ملف المحرك فى الدوران عندما يكون الملف عموديا على المجال المغناطيسى وعزم الازدواج = صفر.  
بسبب القصور الذاتى

## القوانين و الملاحظات الهامة

$$* R = \rho_e L / A \quad \sigma = 1 / \rho_e$$

$$* \frac{R_1}{R_2} = \frac{L_1}{L_2} \quad \frac{R_1}{R_2} = \frac{A_2}{A_1}$$

$$* \text{قانون اوم} \quad V = IR$$

$$* \text{قانون اوم للدائرة المغلقة} \quad V_B = I (R_{eq} + r)$$

## ملاحظات

- قراءة فولتميتر متصل بين طرفي عمود كهربى و الدائرة مفتوحة تعبر عن  $V_B$  للعمود بينما قراءته عند غلق الدائرة تعبر عن فرق الجهد بين طرفى الدائرة ( $V$ )

- المقاومة المكافئة لعدة مقاومات على التوالى  $R_{eq} = R_1 + R_2 + R_3$

$$\frac{1}{R_{eq}} = \frac{1}{R_1} + \frac{1}{R_2} + \frac{1}{R_3}$$

المقاومة المكافئة لعدة مقاومات على التوازي

- اذا اتصلت مقاومتان على التوازي

$$R_{eq} = \frac{R_1 R_2}{R_1 + R_2}$$

- اذا اتصلت عدة مقاومات متساوية عددها ( $n$ ) كل منها ( $R$ )

$$R_{eq} = Rn \quad \leftarrow \text{(أ) على التوالى}$$

$$R_{eq} = \frac{R}{n} \quad \leftarrow \text{(ب) على التوازي}$$

- عند حساب شدة التيار فى أى مقاومة متصلة مع مقاومات اخرى على التوازي تسمى مجموعة وكل مقاومة فيها تسمى فرع و متصلة ببطارية لها مقاومة داخلية

- اولاً : نحسب  $R_{eq}$  للدائرة

$$I_t = \frac{E}{R_{eq} + r} \quad \leftarrow \text{ثانياً : كلى}$$

$$V = I_t R_{eq} \quad \leftarrow \text{ثالثاً : كلى}$$

$$V = I_t R \quad \leftarrow \text{رابعاً : مجموعة}$$

$$I_t = \frac{V}{R} \quad \leftarrow \text{خامساً : مجموعة}$$

$$\frac{V^2}{R} = I^2 R = IV \quad \leftarrow \text{القدرة =}$$

- الفيض المغناطيسي عمودى على المساحة  
- الفيض المغناطيسي يصنع زاوية  $\theta$  مع المساحة

$$\phi = B.A$$

$$\phi = BA \sin \theta$$

- كثافة الفيض عند نقطة لسلك مستقيم

$$B = \mu \frac{I}{2 \pi d}$$

- عند مركز ملف دائرى

$$B = \mu \frac{NI}{2r}$$

- عند نقطة داخل ملف ملف حلزونى

$$B = \mu \frac{NI}{L}$$

- ايجاد محصلة  $B$  لسلكين يمر فيهما التيار فى اتجاه واحد

$$B = B_1 - B_2 \text{ بين السلكين}$$

$$B = B_1 + B_2 \text{ خارج السلكين}$$

- لسلكين يمر فيهما التيار فى اتجاهين متضادين

$$B = B_1 + B_2 \text{ بين السلكين}$$

$$B = B_1 - B_2 \text{ خارج السلكين}$$

- نقطة التعادل فيها

- وهى تقع بين السلكين اذا كان التيار فى اتجاه واحد و خارج السلكين اذا كان التيار فى اتجاهين متضادين .

- نقطة التعادل عندها تكون محصلة الفيض = صفر

- عند تحويل ملف دائرى الى ملف حلزونى نحسب  $B_1$  للملف الدائرى و نحسب  $B_2$  للملف الحلزونى

$$\frac{B_1}{B_2} = \frac{N_1}{N_2} \text{ ونحصل على المطلوب}$$

طول السلك

$$\frac{\text{طول السلك}}{2\pi r} = N \text{ عدد اللفات}$$

محيط اللفة  $2\pi r$

$$\frac{N}{L} = \text{عدد اللفات فى وحدة الاطوال}$$

$$F = BI L$$

$$F = BIL \sin \theta$$

- القوة المؤثرة على سلك عمودى على المجال

- السلك يميل بزاوية  $\theta$  على المجال

- لحساب القوة المؤثرة على سلك فى مجال سلكين اخرين

- نحسب محصلة المجال للسلكين (B) الذى يقع فى مجالها السلك الثالث عند السلك الثالث

$$\therefore F = B \underset{\text{محصلة}}{I} \underset{\text{السلك الثالث}}{L}$$

المراد ايجاد القوة علي

- عزم الازدواج المغناطيسي  $\tau$

$$\tau = B I A N \sin \theta$$

حيث  $\theta$  الزاوية المحصورة بين العمودى على الملف و المجال

$$R_s = \frac{I_g R_g}{I - I_g} \quad \text{- مجزئ التيار } R_s$$

$$R_m = \frac{V - V_g}{V_B} \quad \text{- مضاعف الجهد } R_m$$

$$I_g = \frac{V_B}{R_V + R_C + R_g + r} = \frac{V_B}{R' + r} \quad \text{- الأوميتير}$$

$$I_g = \frac{V_B}{R_V + R_C + R_g + r} = \frac{V_B}{R' + r} \quad \text{- قبل توصيل أى مقاومة مجهولة}$$

$$I = \frac{V_B}{R' + r + R} \quad \text{- بعد توصيل مقاومة بالجهاز (R)}$$

$$I = \frac{V_B}{R' + r + R} \quad \text{- ملاحظة هامة}$$

$$V_B = V \quad \text{للدائرة} \quad \text{إذا كان } r = 0 \quad (1)$$

### الحث الكهرومغناطيسي

$$\text{emf} = - N \frac{\Delta \phi}{\Delta t} \quad \text{- قانون فاراداي}$$

$$\Delta \phi = B \cdot \Delta A$$

$$(\text{emf})_2 = - M \frac{\Delta I_1}{\Delta t} \quad \text{- الحث المتبادل}$$

$$(\text{emf}) = - L \frac{\Delta I}{\Delta t} \quad \text{- الحث الذاتى}$$



$$(emf) = -L \frac{\Delta I}{\Delta t} = -N \frac{\Delta \phi}{\Delta t}$$

$$L = N \frac{\Delta \phi}{\Delta I}$$

$$emf = B \mathcal{L} V \sin \theta$$

- ق.د.ك مستحثة على سلك مستقيم  
 $\theta$  الزاوية المحصورة بين اتجاه السرعة و المجال

### الدينامو

$$* emf_{max} = ABN\omega$$

$$emf \text{ لحظية} = emf_{max} \sin \omega t$$

$$\omega = 2\pi f$$

$$\pi = 3.14$$

$$* f = \frac{\text{عدد الدورات}}{\text{الزمن بالثانية}}$$

$$\theta = \omega t = 2\pi f t$$

$$\pi = 180^\circ$$

\* عدد المرات التي يصل فيها التيار الى الصفر = 1 + 2

\* عدد المرات التي يصل فيها التيار نهاية عظمى = 2

الزاوية  $\theta$  هي

- الزاوية المحصورة بين مستوى الملف و العمودى على المجال

- الزاوية المحصورة بين العمودى على الملف و المجال

• إذا كانت  $\theta$  محصورة بين مستوى الملف و المجال فإننا نشتغل على  $\cos \theta$

• إذا اعطاك زمن دوران نحوله الى  $\theta$   $\theta = \omega t = 2\pi f t$

• متوسط ق.د.ك خلال  $1/4$  دورة و متوسط ق.د.ك خلال  $1/2$  دورة و نحسب

$$emf = N \frac{B.A}{\Delta t}$$

حيث  $\Delta t$  زمن  $1/4$  دورة

$$\Delta t = 1/4 \times 1/f = 1/4 \times T$$

زمن دورة كاملة

$$T = 1/f$$

زمن نورة كاملة

$$I_{max} = \frac{emf_{max}}{R}$$

$$I = I_{max} \sin \theta$$

لحظية

$$I_{eff} = 0.707 I_{max}$$

$$emf_{eff} = 0.707 emf_{max}$$

- ملاحظة :-

جميع مسائل الدينامو على  $emf_{max}$  إذا اعطاك فى المسألة  $E_{eff}$  نحولها الى  $emf_{max}$  بالقانون السابق

$$\frac{V_s}{V_p} = \frac{N_s}{N_p}$$

$$\eta = \frac{V_s I_s}{V_p I_p} \times 100$$

فى محول كفاءته % 100 فقط

$$\frac{V_s}{V_p} = \frac{I_p}{I_s}$$

$$\frac{I_s}{I_p} = \frac{N_p}{N_s}$$

ملاحظة فى المحول الذى كفاءته أقل من 100%

$$\eta = \frac{V_s N_p}{V_p N_s} \times 100$$

- قدرة مصباح أو قدرة جهاز تعتبر قدرة الثانوى  $V_s I_s =$
- قدرة المصدر تعتبر قدرة الابتدائى  $V_p I_p =$

$$R = \frac{V_B}{I}$$

$$I_{\text{محرك}} = \frac{I_{\text{بطارية}} - I_{\text{عكسية}}}{R}$$

$$I_{\text{محرك}} = \frac{E_{\text{بطارية}} - E_{\text{عكسية}}}{R}$$

## مسائل

١) سلكان متشابهان مصنوعان من نفس المادة طول كل منهما 50cm ومساحة المقطع لكل منهما  $2(\text{mm})^2$  وصلا على التوالي معا فى دائرة كهربية مع عمود كهبرى مقاومته الداخلية  $0.5 \Omega$  فكانت شدة التيار المار فى الدائرة 2A وعندما وصل نفس السلكين معا على التوازي مع نفس العمود كانت شدة التيار 6A احسب :

أ- e.m.f للعمود الكهبرى المستخدم  
ب- التوصيلية الكهربية لمادة السلك

$$(9 \text{ volt} - 1.25 \times 10^5 \Omega^{-1} \text{ m}^{-1})$$

٢) سلك من النحاس طوله 60 m ومساحة مقطعه  $2 \times 10^{-6} \text{ m}^2$  وفرق الجهد بين طرفيه 3V. احسب شدة التيار الكهبرى المار به علما بأن التوصيلية الكهربية لمادته  $5.88 \times 10^7 \Omega^{-1} \text{ m}^{-1}$

$$(5.9 \text{ A})$$

٣) مر تيار شدته 3A فى سلك طوله 19.25 m وقطره 0.14 cm فرق الجهد بين طرفيه 63.75 V. احسب :

$$(1.7 \times 10^{-5} \Omega \text{ m})$$

$$(5.88 \times 10^5 \Omega^{-1} \text{ m}^{-1})$$

أ- المقاومة النوعية لمادة السلك

ب- التوصيلية الكهربية لمادة السلك

٤) قضيب إسطوانى من مادة ما أعيد تشكيله حيث تم سحبه بحيث أصبح طوله أربعة أمثال طوله الأسمى . فكم تصبح مقاومته .

$$(R_2 = 16 R_1)$$

٥) سلكان من مادتين مختلفتين طول الأول ضعف طول الثانى ونصف قطر الأول ضعف نصف قطر الثانى ومقاومة الأول تساوى مقاومة الثانى . أوجد النسبة بين المقاومتين النوعيتين لهاتين المادتين

$$(\rho_{e1} : \rho_{e2} = 2:1)$$

٦) سلكان من مادة واحدة طول الأول خمسة أمثال طول الثانى وقطر الأول ضعف قطر الثانى وكانت مقاومة الأول  $30 \Omega$  فأحسب مقاومة السلك الثانى .

$$(24 \Omega)$$

٧) عمود كهبرى مقاومته الداخلية  $r$  وصل مع مقاومة مقدارها  $2 \Omega$  فمر تيار شدته 0.5 A وعندما استبدلت هذه المقاومة بمقاومة أخرى مقدارها  $7.8 \Omega$  أصبح شدة التيار  $1/6 \text{ A}$  احسب :

أ- المقاومة الداخلية للعمود

ب- القوة الدافعة الكهربية

$$(0.9 \Omega - 1.45 \text{ V})$$

٨) سلك طوله 8 m ومساحة مقطعه  $0.2 \text{ (Cm)}^2$  أدمج فى دائرة كهربية لتحقيق قانون أوم وأخذت النتائج التالية :

8	6	4	2	0	فرق الجهد V
4	3	2	1	0	شدة التيار A

- ارسم الشكل البياني بحيث فرق الجهد (V) على المحور الرأسى وشدة التيار (I) على المحور الأفقى .  
 أ- مقاومة السلك  
 ب- المقاومة النوعية لمادته  
 ج - التوصيلية الكهربائية لمادته  
 (  $2 \Omega - 5 \times 10^{-6} \Omega \text{ m} - 2 \times 10^5 \Omega^{-1} \text{ m}^{-1}$  )

٩- ( أزر ١٩٩٧ دور ثان ) : وصلت مقاومة  $10.6 \Omega$  بقطبي عمود كهربى فمر تيار بها شدته 125 mA وعندما استبدلت بمقاومة أخرى مقدارها  $1.9 \Omega$  مر بها تيار شدته 0.5 A احسب القوة الدافعة الكهربائية للعمود الكهربى .  
 ( 1.45 V )

١٠- ( مصر ١٩٩٨ ) : وصل فولتميتر مقاومته  $2000 \Omega$  على التوازي بمقاومة مجهولة ثم وصل بها على التوالى أميتر . وعندما وصل طرفى المجموعة بمنبع كهربى كانت دلالة الأميتر 0.04 A وقراءة الفولتميتر 12 V ، كم تكون قيمة المقاومة المجهولة .  
 ( 352.94  $\Omega$  )

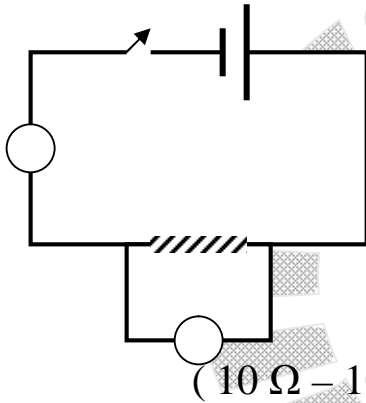

١١- ( مصر ١٩٩٣ ) : وصلت المقاومة R فى دائرة قانون أوم الموضحة بالشكل فكانت قراءة الفولتميتر 3V وقراءة الأميتر 0.3 A احسب من ذلك قيمة المقاومة R وإذا وصلت مقاومة أخرى S على التوازي مع المقاومة R أنكر ماذا يقرأ على قراءة الأميتر ؟ ولماذا؟ ( دون إثبات رياضى )  
 وإذا كان طول السلك المقاومة R هو 10 m ومساحة مقطعه واحد ملليمتر مربع فما هى مقاومته النوعية  
 (  $10 \Omega - 10^{-6} \Omega \text{ m}$  )

١٢) ( أزر ١٩٩٣ ) : سلك منتظم المقطع يمر به تيار شدته 0.1 A عندما يكون فرق الجهد بين طرفيه 1.2 V ثم جعل السلك على شكل مربع مغلق ا ب ج د .  
 احسب المقاومة المكافئة للسلك فى الحالتين الآتيتين :  
 أ- توصيل المصدر بالنقطتين أ ، ج .  
 ب- توصيل المصدر بالنقطتين أ ، ب .  
 ( 3  $\Omega - 2.25 \Omega$  )

١٣) ( السودان ١٩٩٠ ) : مقومتان وصلتا على التوازي  $6 \Omega$  ،  $4 \Omega$  بين طرفى مصدر كهربى قوته الدافعة الكهربائية 6 V فولت ومقاومته الداخلية  $0.1 \Omega$  احسب :  
 أ- شدة التيار المار بالدائرة .  
 ب- القدرة الكهربائية المستمدة من المصدر .  
 ج- معدل الطاقة الكهربائية المستنفذة فى المقاومة  $6 \Omega$  وكذلك فى المقاومة  $4 \Omega$  .  
 ( 8.294 watt – 5.5296 watt – 14.4 watt – 2.4 A )

(١٤) (مصر ١٩٩٤) : سلك طوله 30 m ومساحة مقطعه  $0.3\text{Cm}^2$  وصل على التوالي مع مصدر تيار مستمر وأميتر وقيس فرق الجهد بين طرفي السلك بواسطة فولتميتر فكان  $0.8\text{V}$  فإذا كانت شدة التيار المار في السلك  $2\text{A}$  أحسب التوصيلية الكهربائية للسلك .  
(  $25 \times 10^5 \Omega^{-1} \text{m}^{-1}$  )

(١٥) (الأزهر ١٩٩٣) : مر تيار كهربى شدته  $8 \text{ mA}$  فى سلك معدنى رفيع أ،ب و عندما وصل معه على التوازي سلك آخر له نفس الطول ومن نفس المعدن لزم زيادة شدة التيار فى الدائرة الى  $10 \text{ mA}$  حتى يظل فرق الجهد بين أ،ب ثابتا . أوجد النسبة بين قطرى السلكين.

$$(r_1 : r_2 = 2 : 1)$$

(١٦) (مصر ١٩٩٨ - دور أغسطس) : سلك معدنى طوله  $30\text{m}$  ومساحه مقطعه  $0.3\text{Cm}^2$  والمقاومة النوعية لمادته  $5 \times 10^{-7} \Omega \text{m}$  وصل على التوالي مع مقلومة مقدارها  $8.5 \Omega$  وبطارية قوتها الدافعة الكهربائية  $18\text{V}$  ومقاومتها الداخلية واحد أوم . احسب شدة التيار المار بالدائرة  
(  $1.8 \text{ A}$  )

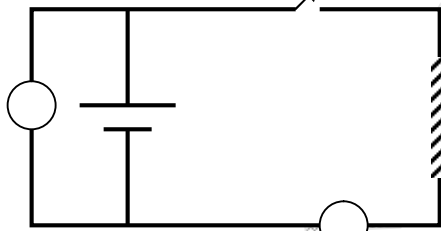

(١٧) (مصر ٢٠٠٠ - دور أغسطس) : فى الدائرة الموضحة كانت قراءة الفولتميتر تساوى  $(12 \text{ V})$  عندما يكون المفتاح (K) مفتوحا وعندما يكون المفتاح (K) مغلقا يقرأ الفولتميتر  $(9\text{V})$  ويقرأ الأميتر حينئذ  $(1.5 \text{ A})$  أوجد :  
أ- e.m.f للبطارية

ب- قيمة المقاومة الداخلية للبطارية

ج- قيمة المقاومة (R) عبارة عن سلك طوله  $(6\text{m})$  ومساحة مقطعه  $0.1 \text{ cm}^2$  احسب التوصيلية الكهربائية لمادته  
(  $12\text{V}, 2 \Omega, 6 \Omega, 10^5 \Omega^{-1} \text{m}^{-1}$  )

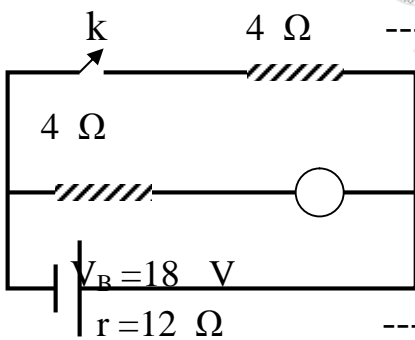

(١٨) (ث.ع دور ثان ٢٠٠٥) : فى الدائرة الموضحة بالشكل أوجد قيمة قراءة الأميتر (A) عندما يكون :

أ- المفتاح (K) مفتوحا  
ب- المفتاح (K) مغلقا

(  $2 \text{ A}$  )  
(  $1.5 \text{ A}$  )

(١٩) (أزهر نور أول ٢٠٠٥) : وصلت المقومات  $10 \Omega, 20 \Omega, 40 \Omega$  مع مصدر كهربى وضح بالرسم طريقة توصيل هذه المقومات ليمر تيار شدته

$0.1 \text{ A}, 0.5 \text{ A}, 0.4 \text{ A}$  فى هذه المقومات على الترتيب ثم احسب e.m.f للمصدر بفرض أن المقاومة الداخلية للمصدر  $2 \Omega$  .

توالى مع المجموعة  $15 \text{ V} - 10 \Omega, 40 \Omega, 20 \Omega$

٢٠) (مصر ١٩٩٣) : في تجربة لتعيين مقاومة مجهولة باستخدام دائرة قانون أوم لكل من السلكين A, B أخذت القراءات الآتية :

A		فرق الجهد (V)			
1.6	1.3	1.0	0.5		
B		رق الجهد (V)			
1.0	0.82	0.63	0.32		
		شدة التيار (I)			
2.	1.4	0.9	0.4		
0.	0.4	0.28	0.12		
		شدة التيار (I)			

ارسم الشكل البياني لنتائج التجربتين بحيث يكون فرق الجهد (V) المحور الرأسي وشدة التيار (I) على المحور الأفقى على ورقة رسم بياني واحدة وبنفس مقياس الرسم :  
١- من الرسم البياني : اسد تنتج أى السلكين أكبر مقاومة . ولماذا؟

٢- إذا كان السلكان (B,A) من نفس المادة ولهما نفس الطول ولكن يختلف قطراهما . فبين أيهما يكون أكبر سمكا . ولماذا ؟

٢١) (مصر ١٩٩٧) : عينت المقاومة الأومية لعدد من الأسلاك من معدن ما طول كل منها 12 m ومختلفة في مساحة المقطع وقد تم الحصول على النتائج الآتية :  
ارسم علاقة بيانية بين كل من مقاومة السلك (R) على المحور الرأسي ومقلوب مساحة المقطع 1/A على المحور الأفقى ومن الرسم أوجد :

المقاومة R Ω						
30	23	15	10	7.5	6	R
1/A مقلوب مساحة المقطع						
10x10 <sup>6</sup>	7.7x10 <sup>6</sup>	5x10 <sup>6</sup>	3.3x10 <sup>6</sup>	2.5x10 <sup>6</sup>	2x10 <sup>6</sup>	1/A

١- مقاومة سلك من نفس المادة ونفس الطول ومساحة مقطعه 0.0025 Cm<sup>2</sup>  
٢- المقاومة النوعية لمادة السلك ( 0.25 x 10<sup>-6</sup> Ω m , 12 Ω )

٢٢) (أزهر ١٩٨٤) : سلكان مستقيمان متوازيان المسافة بينهما 2m يمر في أحدهما تيار كهربى شدته (I<sub>1</sub>) وفى الثانى تيار كهربى شدته (I<sub>2</sub>) فى نفس الاتجاه فكانت كثافة الفيض المغناطيسى عند نقطة فى منتصف المسافة بينهما 10<sup>-5</sup> Tesla أوجد I<sub>2</sub>, I<sub>1</sub> اذا علمت أن القوة المؤثرة على المتر الواحد من كل منهما 2.4 x 10<sup>-4</sup> N

( 30 A – 80 A )

٢٣) (مصر ١٩٨٣) : احسب شدة التيار الذى إذا مر فى ملف دائرى عدد لفاته 49 لفة ونصف قطره 2.2 Cm تولد عند مركزه فيضا مغناطيسيا كثافته 7x10<sup>-4</sup> Tesla وإذا ابعدت لفاته عن بعضها بانتظام لتكون ملف لولبى طوله 7 Cm فاحسب كثافة الفيض المغناطيسى عند محوره .  
( 1A – 88 X 10<sup>-5</sup> Tesla )

(٢٤) (مصر ١٩٨٨) : يمر تيار كهربى شدته  $0.5A$  فى ملف لولبى يشتمل على 20 لفة فى كل  $1\text{ Cm}$  لف حول منتصفه سلك آخر على شكل لفة دائرية واحدة نصف قطرها  $1\text{ Cm}$  كم تكون شدة التيار المار فى هذه اللفة بحيث يلغى محاله المغناطيسى عند مركزها مجال الملف اللولبى .  
صف ماذا يحدث عند نفس النقطة إذا عكس اتجاه التيار فى اللفة .  
احسب كثافة الفيض المغناطيسى الناشئ .  
(  $20A - 2.514 \times 10^{-3}\text{ Tesla}$  )

(٢٥) (مصر ١٩٩٣) : سلكان مستقيمان متوازيان المسافة بينهما فى الهواء هى  $15\text{Cm}$  يمر بكل منهما تيار كهربى شدته  $5A$  أوجد كثافة الفيض المغناطيسى عند نقطة بينهما وعلى بعد  $5\text{ Cm}$  من أحدهما .  
١- عندما يكون التياران فى اتجاه واحد  
٢- عندما يكون التياران فى اتجاهين متضادين  
( يهمل تأثير المجال المغناطيسى الأرضى ، علما بأن  $\mu$  للهواء )  
(  $4 \pi \times 10^{-7}\text{ Web / Am}$  )  
(  $10^{-5}\text{ Tesla} - 3 \times 10^{-5}\text{ Tesla}$  )

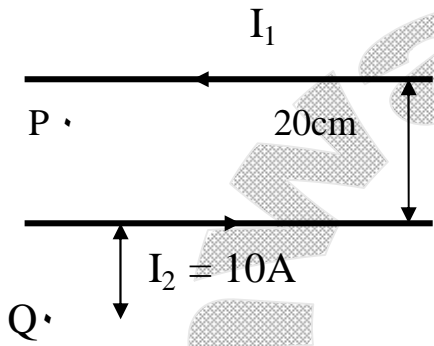

(٢٦) (مصر ٢٠٠٢) : سلكان مستقيمان متوازيان المسافة بينهما  $20\text{ Cm}$  ، يمر فى الأول تيار شدته  $I_1A$  وفى الثانى تيار شدته  $10A = I_2$  حسب الاتجاه الموضح فإذا علمت أن كثافة الفيض المغناطيسى الكلى (BT) عند النقطة (P) التى تقع فى منتصف المسافة بين السلكين هو  $6 \times 10^{-5}\text{ Tesla}$  . احسب كثافة الفيض المغناطيسى الكلى عند نقطة Q التى تبعد عن السلك الثانى مسافة  $10\text{ Cm}$  للهواء  
(  $4 \pi \times 10^{-7}\text{ Web / Am } \mu_0$  )  
(  $0.67 \times 10^{-5}\text{ Tesla}$  )

(٢٧) (أزهر ٢٠٠٠) : ملفان دائريان متحدان المركز وفى مستوى واحد وقطر الأول ضعف قطر الثانى يمر بكل منهما نفس التيار وفى نفس الاتجاه فكان  $B_1$  للملف الخارجى أصغر من  $B_2$  للداخلى ، وعند عكس اتجاه التيار فى الملف الخارجى قلت كثافة الفيض المغناطيسى الناشئ عنهما عند المركز الى النصف ، احسب النسبة بين عدد لفاتهما  
( 2 : 3 )

(٢٨) (مصر ١٩٩٤) : ملفان لولبيان أحدهما داخل الآخر بحيث ينطبق محوراهما ولهما نفس الطول فإذا كان عدد لفات الملف الداخلى 400 لفة وعدد لفات الملف الخارجى 1600 لفة وكلاهما شدة التيار فى الملف الداخلى  $3A$  فكم تكون شدة التيار التى يجب أن تمر فى الملف الخارجى حتى تكون كثافة الفيض المغناطيسى عند نقطة على المحور المشترك لهما تساوى صفرا ؟  
( 0.75 )

(٢٩) (مصر ١٩٩٨) : وضع سلك مستقيم يمر به تيار شدته  $1.1\text{ A}$  مماسا لملف دائرى وفى نفس مستوى لفاته وعندما يمر تيار فى الملف شدته  $0.07\text{ A}$  لوحظ إنعدام المجال المغناطيسى فى مركز الملف أوجد عدد لفات الملف ؟  
( 5 Turns )

(٣٠) (مصر ١٩٩٩ - دور أغسطس) : بطارية قوتها الدافعة الكهربية  $8\text{ V}$  ومقاومتها الداخلية واحد أوم وصل قطباها بسلك مستقيم طوله  $10\text{ Cm}$  ومساحة مقطعه  $3 \times 10^{-8}\text{ m}^2$  ومقاومتها النوعية

20  $4.5 \times 10^{-6} \Omega \text{ m}$  . احسب كثافة الفيض المغناطيسي عند نقطة بعدها العمودى عن مركز السلك  
Cm علما بأن :  $(4 \pi \times 10^{-7} \text{ Web / Am} = \mu)$

(  $5 \times 10^{-7} \text{ Tesla}$  )

(٣١) (مصر ١٩٩٩ - دور مايو) : ملف دائرى قطره Cm 12 يمر به تيار كهربي يولد مجالا مغناطيسيا عند مركزه ، أبعدت لفاته بانتظام عن بعضها فى اتجاه محوره ليصبح ملفا حلزونيا به نفس شدة التيار ، فأصبحت كثافة الفيض المغناطيسي عند نقطة داخله وتقع على محوره  $= 1/2$  كثافة الفيض المغناطيسي عند مركز الملف الدائرى . احسب طول الملف الحلزوني حينئذ .  
( 0.24 m )

(٣٢) (أزهر ١٩٩٩ - دور ثان) : ملف حلزوني عدد لفاته 500 لفة وطوله 20Cm ومقاومته  $14.5 \Omega$  وصل طرفاه ببطارية قوتها الدافعة الكهربية 1.5 V ومقاومتها الداخلية  $0.5 \Omega$  أوجد كثافة الفيض المغناطيسي عند نقطة داخله وتقع على محوره علما بأن :  
(  $3.14 \times 10^{-4} \text{ Tesla}$  )  $(4 \pi \times 10^{-7} \text{ Web / Am} = \mu)$

(٣٣) (أزهر ١٩٩٩ - دور أول) : ملف دائرى من لفة واحدة يحمل تيار شدته 5A ويتولد فى مركزه فيض مغناطيسي كثافته B Tesla . احسب شدة التيار الذى يمر فى سلك مستقيم بحيث ينشأ عنده نفس كثافة الفيض عند نقطة بعدها العمودى عن السلك يساوى نصف قطر الملف .  
( 15.7 A )

(٣٤) (مصر ٢٠٠١ - دور مايو) : ملف دائرى قطره 22Cm عدد لفاته 49 لفة يمر به تيار يولد عند مركزه مجالا مغناطيسيا كثافة فيضه  $7 \times 10^{-5} \text{ Tesla}$  احسب شدة التيار المار فيه وإذا أبعدت لفاته عن بعضها بانتظام لتكون ملفا لولبيا طوله 11Cm احسب كثافة الفيض المغناطيسي عند نقطة على محوره .  
(  $4 \pi \times 10^{-7} \text{ Web / Am} = \mu$  ,  $\pi = 22/7$  )  
(0.25 A –  $14 \times 10^{-5} \text{ Tesla}$ )

(٣٥) (مصر ١٩٩٧ - دور أغسطس) : أمر تيار كهربي شدته 10 A فى سلك طوله 0.5 m موضوع فى مجال مغناطيسي كثافة فيضه 2 Tesla . احسب القوة المؤثرة على السلك عندما يكون :  
١- السلك موازيا لخطوط فيض المجال المغناطيسي .  
٢- الزاوية بين السلك والمجال المغناطيسي  $30^\circ$  .  
٣- السلك فى وضع عمودى على المجال المغناطيسي .

( 0 , 5N , 10 N )

(٣٦) (مصر ٢٠٠٢ - دور أغسطس) : سلك طوله Cm 30 يمر به تيار شدته 0.4A وضع عموديا على اتجاه مجال مغناطيسي ، فتأثر بقوة مقدارها  $3 \times 10^{-4} \text{ N}$  احسب كثافة الفيض المغناطيسي ، ثم احسب القوة التى يؤثر بها نفس المجال على السلك عندما تكون الزاوية بينهما  $30^\circ$

(  $25 \times 10^{-4} \text{ Tesla} - 1.5 \times 10^{-4} \text{ N}$  )



(٣٧) (مصر ١٩٩٦) : ملف عدد لفاته 100 لفة يمر به تيار كهربى شدته 20A وضع فى مجال مغناطيسى كثافة فيضه 0.5 Tesla . فإذا كانت مساحة مقطعه  $0.1m^2$  احسب عزم الازدواج المؤثر عليه عندما تكون الزاوية بين مستوى الملف والمجال  $30^\circ$  . ( 86.6 Nm )

(٣٨) (مصر ٢٠٠٠) : سلك مستقيم طوله 0.5 m يمر به تيار كهربى شدته 20 A . يدور فى مجال مغناطيسى منتظم كثافة فيضه (B) يوضح الجدول التالى العلاقة بين القوة المؤثرة على السلك بالنيوتن (F) وجيب الزاوية بين اتجاه المجال والسلك ( Sin  $\theta$  )

F (N)	0.6	1.2	1.5	1.8	2.4	2.7
Sin $\theta$	0.2	0.4	0.5	0.6	0.8	0.9

ارسم علاقة بيانية بين (F) على محور الصادات (Y) ، Sin  $\theta$  على محور السينات (X) ومن العلاقة البيانية أوجد :

- 1- قيمة القوة التى تؤثر على السلك عندما يكون السلك عموديا على المجال المغناطيسى .
- 2- كثافة الفيض المغناطيسى (B) ( 0.3 Tesla , 3N )

(٣٩) (السودان ١٩٨٤) : جلفانومتر حساس مقاومة ملفه  $33 \Omega$  ينحرف مؤشره الى نهاية تدريجية بتيار شدته 0.01 A كيف تستخدمه :  
 1- كأميتر يقيس تيارات حتى 1A .  
 2- كفولتميتر يقيس فروق فى الجهد حتى 5V ( 0.3 Tesla , 3 N )

(٤٠) (مصر ١٩٨٥) : جلفانومتر حساس مقاومة ملفه  $5 \Omega$  أقصى تدرج له 1/2mA وصلت معه على التوازي مقاومة  $5 \Omega$  بحيث كونا معا جهازا واحدا ثم وصلت مقاومة مقدارها  $1000 \Omega$  على التوالى معه ، واستخدم لقياس فرق جهد . كم يكون أقصى جهد يمكن قياسه . ( 1.0025 V )

(٤١) (أزهر ١٩٩٦ – دور ثان) : جلفانومتر ذو ملف متحرك مقاومة ملفه  $50 \Omega$  وأقصى تيار يتحمله 0.04 A وصلت على التوازي مع ملفه مقاومة قدرها  $5 \Omega$  فما أقصى تيار يمكن قياسه ؟  
 وإذا وصلت نفس المقاومة على التوالى مع ملفه ، فما أقصى فرق جهد يمكن قياسه ؟  
 ( 0.44 A – 2.2 V )

(٤٢) (مصر ١٩٩٧) : جلفانومتر مقاومته  $54 \Omega$  ينحرف مؤشره الى نهاية تدرجه عند مرور تيار شدته 1A يراد تعديله لقياس تيار شدته 10A احسب قيمة مقاومة مجزئ التيار وكيفية توصيلها مع ملف الجلفانومتر .

( 6  $\Omega$  على التوازي )

(٤٣) (مصر ١٩٩٨) : جلفانومتر مقاومة ملفه  $8 \Omega$  يقيس شدة تيار أقصاها 200mA احسب مقدار المقاومة الواجب توصيلها على التوازي مع ملف الجهاز لتحويله الى أميتر يقيس شدة تيار أقصاها أمبير

واحد وإذا وصلت على التوازي مع المقاومة المضافة مقاومة أخرى مساوية لها فى المقدار فكم تصبح النهاية العظمى لشدة التيار التى يمكن أن يقيسها الجهاز فى هذه الحالة .  
( 2 Ω , 1.8 A )

(٤٤) (مصر ٢٠٠٢) : جلفانومتر ذو ملف متحرك لا يتحمل ملفه تيارا أكثر من 500 μ A وينحرف مؤشره الى نهاية تدريجه فى حالة وجود فرق جهد بين طرفيه 0.04 V فكيف يمكن تحويله الى أميتر يقيس تيار شدته 500 mA ؟

( نصل مقاومة صغيرة على التوازي - RS = 0.08 Ω )

(٤٥) (مصر ١٩٩٦) : جلفانومتر حساس مقاومة ملفه 0.1 Ω يبلغ أقصى انحراف له عندما يمر تيار شدته 1mA . احسب مقاومة مضاعف الجهد (R<sub>m</sub>) اللازم لتحويله الى فولتميتر يصلح لقياس فرق جهد نهايته العظمى 5 V .

( R<sub>m</sub> = 4999.9 Ω )

(٤٦) (مصر ١٩٩٨) : جلفانومتر حساس مقاومة ملفه 4 Ω وأقصى تيار يتحمله واحد مللى أمبير وصل ملفه بمقاومة على التوازي مقدارها 1 Ω ليكونا معا جهازا واحدا ثم وصل هذا الجهاز على التوالى بمقاومة 999.2 Ω ليستخدم كفولتميتر . احسب أقصى فرق جهد يمكن أن يقيسه هذا الفولتميتر .

( 5 V )

(٤٧) (مصر ١٩٩٩) : دائرة كهربية تحوى على مقاومة مقدارها 10 Ω موصلة على التوازي بفولتميتر مقاومة ملفه 50 Ω وعندما مر بالدائرة تيار شدته الكلية 0.6A انحرف مؤشر الفولتميتر الى نهاية تدريجه . احسب قراءة الفولتميتر حينئذ وإذا وصل ملف الفولتميتر بعد ذلك على التوالى مع مقاومة مقدارها 4950 Ω احسب أقصى فرق جهد يمكن أن يقيسه الفولتميتر فى هذه الحالة .

( 5 V - 500 V )

(٤٨) (مصر ١٩٨٦) : أميتر مقاومته 50 Ω يصل مؤشره الى نهاية تدريجه إذا مر به تيار شدته 0.01A فإذا أريد تحويله الى أوميتر فما مقدار المقاومة التى يجب إستخدامها علما بأن القوة الدافعة للعمود 1.5 V ومقاومته الداخلية مهملة ، وما مقدار المقاومة التى عند قياسها بهذا الأوميتر تجعل المؤشر ينحرف الى تدريج يقابل 0.005 A ؟

( 150 Ω - 100 Ω )

(٤٩) (أزهر ١٩٨١) : جلفانومتر ذو ملف متحرك لا يتحمل ملفه تيار يزيد عن 10mA ، وكانت مقاومه ملف 19.1 Ω أوجد مقدار المقاومة اللازمة لتعديل الجهاز ليصبح صالحا للاستعمال :

أ- كأميتر يقيس تيارات حتى واحد أمبير .

ب- كفولتميتر لقياس فروق الجهد أقصاه 5 V .

ج- كأوميتر لقياس مقاومات أقصاها 10 Ω باستخدام باستخدام عمود 1.5 V موضعا طريقة التوصيل .

( 0.193 Ω - 480.9 Ω - 120.9 Ω )

(٥٠) (أزهر ٢٠٠٤) : فولتميتر مقاومة ملفه 200 Ω وأقصى فرق جهد يقيسه هو 10V ما التعديل اللازم عمله لجعل الجهاز يقيس :

١- فرق جهد قيمته 20 V (على التوالى 200 Ω)

٢- فرق جهد أقصاه 5 V (على التوازي 200 Ω)

٥١- (مصر ١٩٨٧) : ملف عدد لفاته 100 لفة مساحة كل منها  $20 \text{ Cm}^2$  موضوع عموديا على مجال مغناطيسي منتظم كثافة فيضه  $0.2 \text{ T}$  فإذا قلب الملف في  $0.2 \text{ S}$  أوجد متوسط e.m.f المتولدة فيه .  
(0.4 V)

٥٢- (مصر ١٩٨٣) : ملف لولبي عدد لفاته 100 لفة يقطع فيض مقداره  $8 \times 10^{-4} \text{ Weber}$  ثم تلاشي هذا الفيض خلال  $0.02 \text{ S}$  احسب e.m.f المستحثة المتولدة .  
(4V)

٥٣- (أزهر ١٩٩١) : لوحظ تولد فرق جهد قدره  $5.5 \times 10^{-3} \text{ V}$  بين طرفي عقرب الثواني في ساعة إحدى الميادين نتيجة تعرضه لمجال مغناطيسي عمودي عليه فإذا علمت أن التغير في المساحة التي تقطع خطوط الفيض نتيجة دوران عقرب الثواني دورة كاملة هو  $11/14 \text{ m}^2$  فما كثافة الفيض المؤثر .  
(0.42 T)

٥٤- (أزهر ١٩٨٦) : ملف دينامو يدور 2400 دورة في الدقيقة في مجال مغناطيسي كثافة فيضه  $0.05 \text{ T}$  فإذا كان عدد لفات الملف 100 لفة ومساحة كل منها  $25 \text{ Cm}^2$  احسب :

أ- أقصى e.m.f تأثيرية تتولد بين طرفي الملف والقيمة الفعالة لها .  
ب- القيمة اللحظية للقوة الدافعة التأثيرية المتولدة عند دوران الملف  $1/12$  دورة ابتداء من المستوى العمودي على المجال .

( 3.14 V , 2.22 V , 1.57 V )

٥٥- (مصر ١٩٨٩) : ملف دينامو ابعاده  $5 \text{ Cm}$  ,  $10 \text{ Cm}$  مكون من 420 لفة موضوع في مجال مغناطيسي منتظم كثافة فيضه  $0.4 \text{ T}$  بحيث كان مستوى الملف عموديا على هذا المجال فإذا دار الملف بمعدل 1000 دورة / دقيقة .

احسب قيمة e.m.f المستحثة :

١- بعد ربع دورة من الوضع الأول

٢- بعد  $150^\circ$  من الوضع الأول

٣- متوسط e.m.f المستحثة خلال  $1/4$  دورة من الوضع الأول .

( 88 V , 44 V , 56 V )

٥٦- (مصر ١٩٩٩ – دور أغسطس) : مولد كهربى يتكون من 500 لفة مساحة مقطع كل منها  $7/11 \text{ m}^2$  موضوع في مجال مغناطيسي منتظم كثافة فيضه  $5 \times 10^{-4} \text{ T}$

يدور بتردد 50 دورة / ثانية . احسب مع إهمال المقاومة الداخلية للمولد النهائية العظمى للقوة الدافعة المستحثة المتولدة به  
(الجواب : 50 V)

٥٧- (أزهر ١٩٩٣) : محول كهربى يحول  $200 \text{ V}$  الى  $17.6 \text{ V}$  والنسبة بين عدد لفات ملفاته  $10 : 1$  . احسب كفاءة المحول

( 80% )

٥٨- (مصر ١٩٩٦) : محول خافض يعمل في نهاية الخطوط الناقلة للتيار المتردد يخفض الجهد من 3000 V الى 120 V فإذا كانت القدرة الناتجة من المحول 15 Kw وكفاءته 80 % و عدد لفات ملفه الابتدائي 4000 لفة . احسب :  
 أ- عدد لفات الملف الثانوي .  
 ب- شدة التيار في كل من الملفين  
 ( 200 , 125 A , 6.25 A )

٥٩- (مصر ٢٠٠٠ – دور أغسطس) : محول خافض كفاءته 90% يعطى 9V إذا وصل بمصدر قوته الدافعة الكهربائية 220 V – فما عدد لفات الملف الثانوي إذا كان عدد لفات الملف الابتدائي 1100 لفة وما هي شدة التيار المار في الملف الثانوي إذا كانت شدة تيار الملف الابتدائي 0.2 A  
 ( 50 Turns , 4.4 A )

٦٠- (أزهر ٢٠٠٢ دور ثان) : محول كهربى مثالى يعمل على فرق جهد ابتدائي 220 V له ملفان ثانويان لتغذية جرس كهربى مكتوب عليه (6 V – 0.4 A) والآخر لتغذية مصباح كهربى مكتوب عليه (12 V – 0.35 A) فإذا كان عدد لفات الملف الابتدائي 1100 لفة أوجد :  
 ١- عدد لفات كل من الملفين الثانويين للمحول .  
 ٢- شدة التيار المار في الملف الابتدائي عند تشغيل المصباح والجرس في وقت واحد .  
 ( 0.03 A , 60 Turns , 30 Turns )

٦١- (مصر ٢٠٠٣) : محول كهربى خافض للجهد يعمل على مصدر قوته الدافعة 240 V فإذا كان عدد لفات ملفه الابتدائي 5000 لفة و عدد لفات ملفه الثانوي 250 لفة وكانت كفاءة المحول 75 %  
 ١- احسب مقدار e.m.f المتولدة في الملف الثانوي .  
 ٢- أذكر ثلاثة طرق يمكن بواسطتها تحسين كفاءة أى محول .

٦٢- (مصر ٢٠٠٥ دور أول) : دينامو تيار متردد يتكون من 350 لفة مساحته 200Cm<sup>2</sup> – دار الملف بسرعة منتظمة قدرها 50 C/S (دورة في الثانية) في مجال مغناطيسي منظم كثافة فيضه 0.5 Tesla احسب :  
 ١- e.m.f العظمى المتولدة في ملف الدينامو (  $\pi = 22/7$  )  
 ٢- e.m.f اللحظية بعد مرور زمن قدره 1/600 S من الوضع الذى يكون فيه مستوى الملف عموديا على خطوط المجال المغناطيسي  
 ( 1100 V )

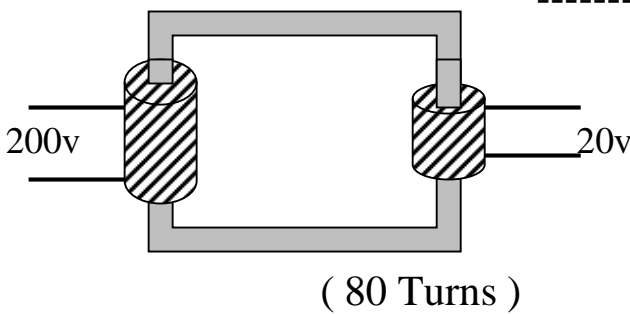

٦٣- (دور ثان ٢٠٠٥) : يوضح الشكل المقابل محولا كهربيا خافضا للجهد  
 ١- لماذا يصنع القلب الحديدي للمحول من شرائح معزولة عن بعضها البعض.  
 ٢- إذا كان عدد لفات الملف الابتدائي 640 لفة وكفاءة المحول 80% احسب عدد لفات الملف الثانوي