

2019/2018

سلسلة مذكرات
خواطري

سعد موسى

مدرسة حمد بن عبد الله الشرقي للتعليم الثانوي
الاستاذ / سعد محمد موسى

بعض الاسئلة والأجوبة للصف

الحادي عشر متقدم

مادة الفيزياء

نموذج
الاسئلة

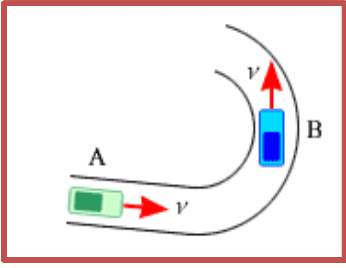

1. تتحرك سيارتان بنفس السرعة الثابتة v . تتحرك السيارة A عبر الجزء المستقيم من الطريق بينما تدور السيارة B في ملف دائري. أي عبارة من التالي صحيحة عن تسارع السيارتان ؟

- تسارع السيارتان يساوي صفر لأنهما يتحركا بسرعة ثابتة
- تتسارع السيارة A ولا تتسارع السيارة B
- السيارة A لا تتسارع بينما السيارة B تتسارع
- السيارتان تتسارعان

2. سيارة كتلتها 1600 kg علق في الجليد وسحبت بحبل يؤثر بقوة 7560 N نحو الشمال. ومقاومة الثلج أثرت بقوة على السيارة قدرها 7340 N نحو الجنوب. ما تسارع السيارة ؟

- 0.14 m/s^2 نحو الشمال
- 4.7 m/s^2 نحو الجنوب
- 0.32 m/s^2 نحو الجنوب
- 9.3 m/s^2 نحو الجنوب

3. تؤثر قوتين على جسم متحرك كتلته 27 kg . قيمة أحد القوتين 12 N وتشير نحو الجنوب والثانية 17 N تشير نحو الغرب. ما تسارع الجسم ؟

- 0.63 m/s^2 بزواوية 55° جنوب الغرب
- 0.44 m/s^2 بزواوية 24° جنوب الغرب
- 0.77 m/s^2 بزواوية 35° جنوب الغرب
- 0.77 m/s^2 بزواوية 55° جنوب الغرب

4. ثلاث قوى تؤثر على اسطوانة مصمته كتلتها 12 kg . وقيمة القوى $F_1 = 15 \text{ N}$, $F_2 = 24 \text{ N}$, $F_3 = 18 \text{ N}$.

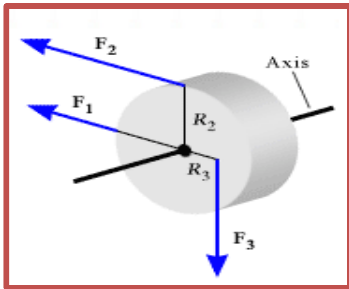

$R_3 = 0.10 \text{ m}$, $R_2 = 0.22 \text{ m}$ والقوى F_2 , F_3 متعامدة على الخطوط R_3 , R_2 على الترتيب. ويحسب عزم القصور للاسطوانة من العلاقة $\frac{1}{2} M R_2^2$.

اوجد قيمة التسارع الزاوي للأسطوانة حول محور الدوران ؟

- 15 rad/s^2
- 0.01 rad/s^2
- 12 rad/s^2
- 2.0 rad/s^2

5. خمس كرات هوكي تنزلق على سطح من الثلج عديم الاحتكاك. ويعمل عليها ثلاث قوى مختلفة القيمة $3F, 2F, F$ وتتجه لاتجاهات مختلفة على كل كرة. أي من هذه الكرات في حالة اتزان ؟

■	■	■	■	■

6. يوضح الشكل السطح العلوي لصندوق مربع يقع على سطح عديم الاحتكاك. وتؤثر

ثلاث قوى على الصندوق. بالأخذ في الاعتبار التسارع الزاوي بالنسبة لمحور مركز

الصندوق عموديا على الصفحة. أي من العبارات التالية صحيح ؟

- يمتلك الصندوق تسارع خطي ولا يمتلك تسارع زاوي
- يمتلك الصندوق تسارع خطي وتسارع زاوي

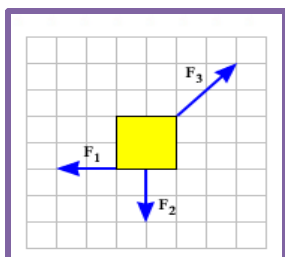

- يمتلك الصندوق تسارع زاوي ولا يمتلك تسارع خطي
- لا يمتلك الصندوق تسارع خطي ولا تسارع زاوي

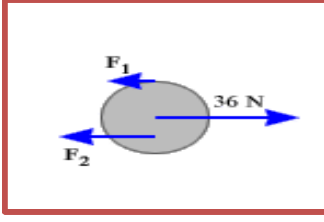

7. تمعن الشكل المقابل جيدا. ثم أوجد قيمة F_2 و F_1 ؟

$F_2 = 24 \text{ N} , F_1 = 12 \text{ N}$ □

$F_2 = 26 \text{ N} , F_1 = 10 \text{ N}$ □

$F_2 = 18 \text{ N} , F_1 = 18 \text{ N}$ □

$F_2 = 23 \text{ N} , F_1 = 13 \text{ N}$ □

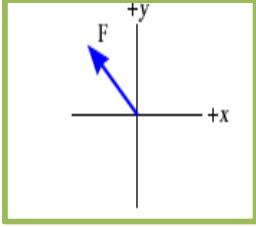

8. القوة الموضحة في الشكل تعمل على جسم يتحرك عبر محور x الموجب أو السالب أو عبر المحور y الموجب أو السالب. فيكون الشغل المبذول بالقوة موجب عندما تكون إزاحة الجسم عبر

المحور $+x$ أو المحور $-y$ □

المحور $+x$ أو المحور $+y$ □

المحور $-x$ أو المحور $-y$ □

المحور $-x$ أو المحور $+y$ □

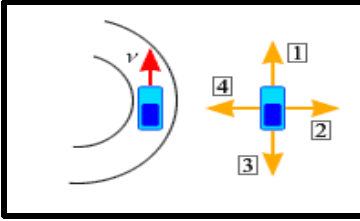

9. تتحرك السيارة على اليسار عكس عقارب الساعة بسرعة ثابتة v حول جزء من طريق دائري وعلى اليمين السيارة يمكن أن يكون لها أربعة اتجاهات ممكنة للتسارع المركزي. أي منها يتنبأ باتجاه التسارع المركزي الصحيح ؟

2 □

1 □

4 □

3 □

10. عصا منتظمة طولها L وعزم القصور حول مركزها هو I_0 . أتصل بها جسم كتلته M عند أحد أطرافها. فيكون عزم القصور للنظام حول مركز العصا هو

$I_0 + ML^2$ □

$I_0 + \frac{3}{4}ML^2$ □

$I_0 + \frac{1}{2}ML^2$ □

$I_0 + \frac{1}{4}ML^2$ □

11. تؤثر نفس القوة F بثلاث طرق مختلفة على صندوق متحرك بسرعة v . رتب الشغل المبذول بالقوة من الأصغر إلى الأكبر ؟

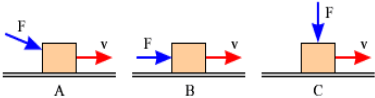

$B < A < C$ □

$A < B < C$ □

$C < A < B$ □

$C < B < A$ □

12. عجلة بقصور دوران I تثبت على محور عديم الاحتكاك. والسرعة الزاوية للعجلة ω تزداد من صفر إلى ω_f في فترة زمنية T .

a. ما قيمة متوسط محصلة عزم الدوران على العجلة إثناء تلك الفترة ؟

$\frac{I\omega_f}{T}$ □

$\frac{I\omega_f}{T^2}$ □

$\frac{I\omega_f^2}{T}$ □

$\frac{\omega_f}{T}$ □

b. ما قيمة متوسط القدرة داخل العجلة إثناء تلك الفترة ؟

$\frac{I^2\omega_f}{2T^2}$ □

$\frac{I\omega_f^2}{2T^2}$ □

$\frac{I\omega_f^2}{2T}$ □

$\frac{I\omega_f}{2T}$ □

13. يربط جسمين بخيط خفيف يمر ببكرة كما في الشكل نصف قطرها R وعزم القصور الذاتي لها I حول مركزها .

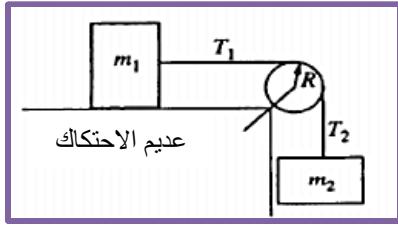

و T_1 ، T_2 قوتي شد في الخيط على جانبي البكرة و α هو التسارع الزاوي للبكرة . أي من المعادلات التالية يصف الحركة الدورانية للبكرة إثناء زمن تسارع الجسمين ؟

$$\begin{aligned} T_2 R &= I \alpha \quad \square & m_2 g R &= I \alpha \quad \square \\ (m_2 - m_1) g R &= I \alpha \quad \square & (T_2 - T_1) R &= I \alpha \quad \square \end{aligned}$$

14. سيارتان يتحركان بنفس السرعة v حول مضمار سباق خلال دورانهما يكون للمضمار انصاف اقطار مختلفة . أي

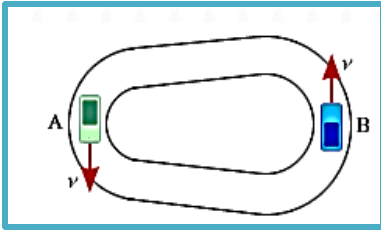

العبارات التالية صحيح بالإشارة إلى قيمة التسارع المركزي لكل سيارة ؟

- التسارع المركزي للسيارتان متساوي لأنهما يتحركان بنفس السرعة
- التسارع المركزي للسيارة A أكبر من B لأن نصف قطر مسار A أصغر
- التسارع المركزي للسيارة A أكبر من B لأن نصف قطر مسار A أكبر
- التسارع المركزي للسيارة A أقل من B لأن نصف قطر مسار A أصغر

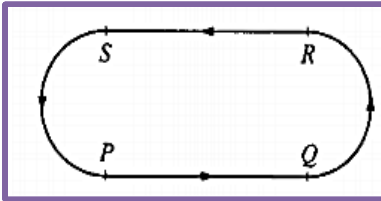

15. يوضح الشكل جسم على قرص يتحرك عكس عقارب الساعة بسرعة ثابتة حول المسار الموضح . يقسم المسار إلى أجزاء متساوية الطول PQ ، QR, RS, SP . القوس QR, RS, SP تكون انصاف دوائر . أي من التالي يمثل قيمة تسارع الجسم كدالة مع الزمن t إثناء القيام بدورة واحدة حول المسار بدءاً من النقطة P ؟

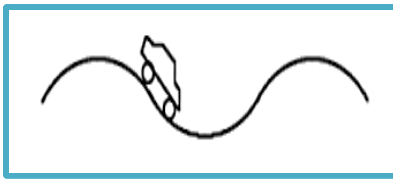
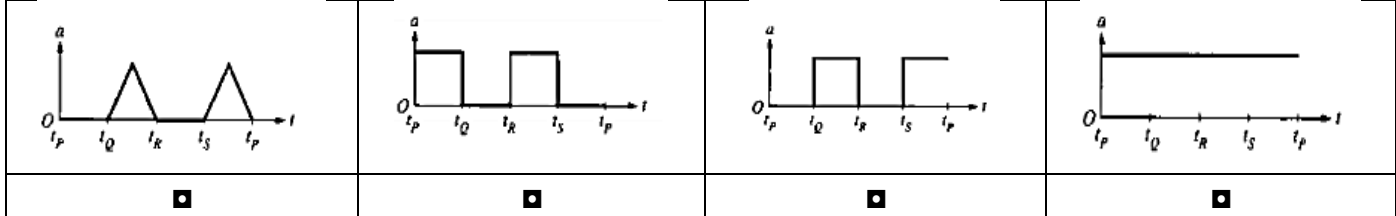

16. تتحرك سيارة على تل متعرج إلى اليمين كما بالشكل . بفرض أن السيارة تتحرك بسرعة v وانصاف اقطار الارتفاع والانخفاض للطريق R . يشعر سائق السيارة بانعدام الوزن عندما

- عند قاع التل عندما تكون $v > \sqrt{gR}$
- عند قمة التل عندما تكون $v > \sqrt{gR}$
- عند الذهاب لأسفل عندما تكون $v = \sqrt{gR}$
- عند قمة التل عندما تكون $v = gR$

17. جسم دوار له تسارع زاوي α لا يساوي صفر . أي من الخيارات التالية في العبارات الثلاث يتوافق مع التسارع الزاوي غير الصفري ؟

- A. السرعة الزاوية ω تزداد كلما مر الزمن
- B. السرعة الزاوية ω متساوية مع كل قيم الزمن
- C. السرعة الزاوية ω تقل كلما مر الزمن

B, C □ A, C □ A, B □ A, B, C □

18. تدور عجلة بتسارع زاوي ثابت . ولها سرعة زاوية 5.0 rad/s عند $t = 0 \text{ s}$ و بعد 3 s كانت السرعة الزاوية لها 9.0 rad/s ما قيمة الإزاحة الزاوية للعجلة خلال تلك الفترة الزمنية ؟

215 rad

27 rad

21 rad

15 rad

19. تثبت أسطوانة صغيرة على طاولة دوارة دائرية الشكل وتدور مع عقارب الساعة بسرعة ثابتة . أي من المتجهات التالية تعطي اتجاه السرعة v والتسارع a للأسطوانة والقوة المحصلة ΣF التي تعمل عليها ؟

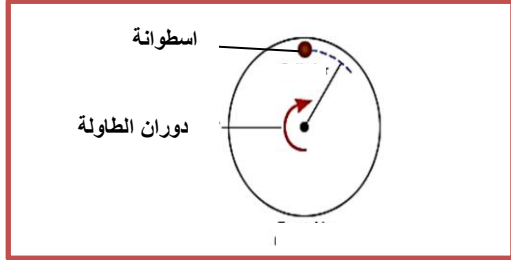

<input type="checkbox"/>	<input type="checkbox"/>
<input type="checkbox"/>	<input type="checkbox"/>

20. يوضح الشكل صخرتان متماثلتان موضوعتان على قمة طاولة دوامة بنفس السرعة . نصف قطر الدائرة الكبيرة يساوي ضعف نصف قطر الدائرة الصغيرة . ما الشد T_1 في الحبل الطويل بالنسبة للشد T_2 في الحبل القصير ؟

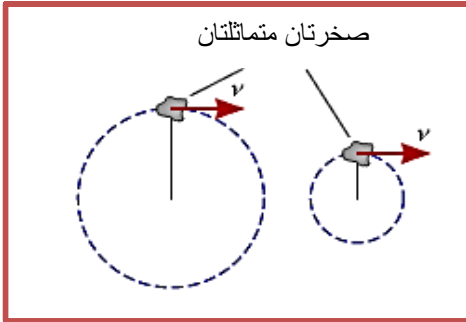

$T_1 = T_2$

$T_1 = 2T_2$

$T_1 = 4T_2$

$T_1 = \frac{1}{2} T_2$

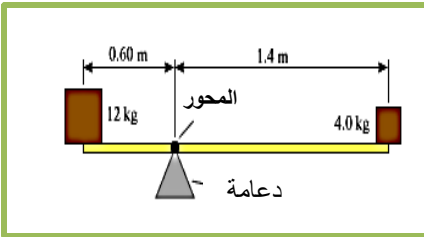

يوضح الشكل جسيمان يوضعان على اطراف لوح عديم الكتلة . ويرتكز ويتوازن اللوح على دعامة تعمل كمحور دوران. وعزم القصور النظام بالنسبة للمحور 12 kg.m^2 . حدد قيمة التسارع الزاوي للنظام ؟

1.6 rad/s^2

1.3 rad/s^2

2.3 rad/s^2

2.4 rad/s^2

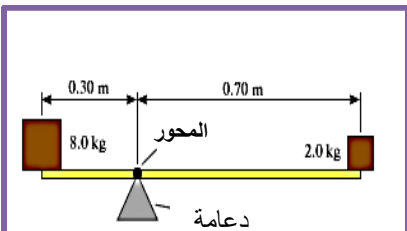

21. يوضح الشكل جسيمان يوضعان على اطراف لوح عديم الكتلة . ويرتكز ويتوازن اللوح على دعامة تعمل كمحور دوران . ما عزم القصور لهذا النظام حول محور الدوران ؟

1.7 kg m^2

1.3 kg m^2

2.5 kg m^2

2.01 kg m^2

22. تثبت أسطوانة صغيرة على طاولة دوارة دائرية الشكل وتدور مع عقارب الساعة بسرعة ثابتة . الاسطوانة على بعد $r = 12 \text{ cm}$ من مركز الطاولة . ومعامل الاحتكاك السكوني بين قاع الاسطوانة و سطح الطاولة يساوي 0.45 . ما قيمة السرعة القصوى v_{\max} للاسطوانة بدون الانزلاق من على الطاولة ؟

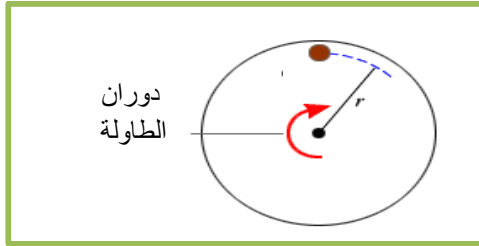

- 0.73 m/s ■
- 0.53 m/s ■
- 0.25 m/s ■
- 7.3 m/s ■

23. ثلاث جسيمات لها ثلاث كتل وتتحرك على ثلاث دوائر مختلفة وبسرعات كما في الجدول التالي

الجسيم	الكتلة	السرعة	نصف قطر الدائرة
1	m_o	$2v_o$	r_o
2	m_o	$3v_o$	$3r_o$
3	$2m_o$	$2v_o$	$4r_o$

رتب الجسيمات حسب قيمة القوة المركزية التي تؤثر عليهم من الأكبر إلى الأصغر

- 1 > 3 > 2 ■
- 1 > 2 > 3 ■
- 2 > 1 > 3 ■
- 3 > 2 > 1 ■

24. تدور سيارة في منحنى دائري نصف قطره r كما في الشكل . يوجد قوتين تؤثر على السيارة وزنها mg والقوة المتعامدة F_N . أي قوة أو مركبتها تعطي القوة المركزية التي تحافظ على تحرك السيارة في المسار الدائري

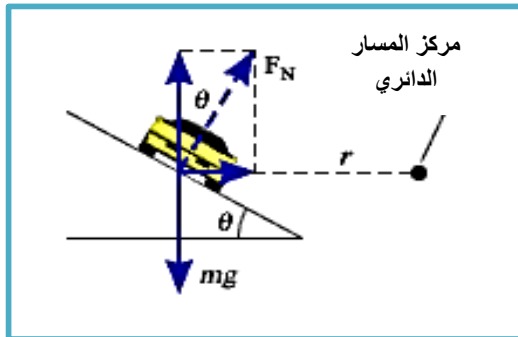

- القوة المتعامدة F_N ■
- قوة وزن السيارة mg ■
- المركبة الرأسية $F_N \cos \theta$ ■
- المركبة الأفقية $F_N \sin \theta$ ■

25. جسيمين كتلتها 2 mg و 6 mg يفصل بينهما مسافة 6 cm . فتكون مسافة مركز الكتلة من الجسيم الأثقل هي

1.5 cm	■
2.0 cm	■
3.0 cm	■
4.5 cm	■

26. نواة عنصر مشع كتلتها M تتحرك عبر اتجاه المحور x الموجب بسرعة v وتبعث جسيم ألفا (α) كتلته m . إذا تقدم جسيم ألفا عبر اتجاه المحور y الموجب فإن مركز الكتلة للنظام ؟ (النظام مكون من النواة البنية وجسيم α)

يبقى في السكون	■
يتحرك عبر محور x الموجب بسرعة أقل من v	■
يتحرك بميل نحو المحور x الموجب	■
يتحرك عبر المحور x الموجب بسرعة تساوي v	■

27. ثلاث كرات متجانسة كتلتها 3 kg , 2 kg , 1 kg على الترتيب رتبت عند المواقع التالية
 على الترتيب . جميع المسافات بوحدة المتر . فيكون
 مركز الكتلة للأحداثي y للنظام هو

3.3 m	<input type="checkbox"/>
2.6 m	<input type="checkbox"/>
0.33 m	<input type="checkbox"/>
-1.0 m	<input type="checkbox"/>

28. في الشكل التالي قطع الشكل **T** من مستوى منتظم السمك والذي له كثافة 1 kg/m^3 . وقد عمل الشكل **T** المستطيلين الموضحين في الشكل . مع تجاهل السمك فإن مركز كتلة الشكل **T** ككل بالنسبة لنظام الاحداثيات الموضح في المخطط يكون عند النقطة

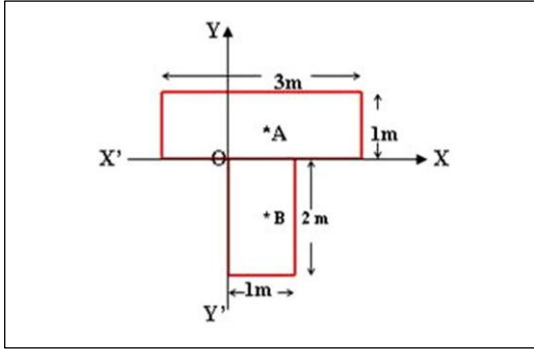

(0.5 , - 0.5 , 0)	<input type="checkbox"/>
(0.5 , - 0.1 , 0)	<input type="checkbox"/>
(0.5 , - 0.4 , 0)	<input type="checkbox"/>
(0.5 , 0 , 0)	<input type="checkbox"/>

29. ثلاث جسيمات كتلتها 3 kg , 3 kg , 2 kg وضعت على قضيب مستقيم عديم الكتلة أوجد موقع مركز الكتلة للمجموعة ؟

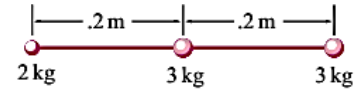

مركز الكتلة x_{cm}	<input type="checkbox"/>
0.333 m	<input type="checkbox"/>
0.100 m	<input type="checkbox"/>
0.225 m	<input type="checkbox"/>
.0.522 m	<input type="checkbox"/>

30. جسيمين كتلتهم $m_1 = 1\text{ kg}$ و $m_2 = 2\text{ kg}$ تقع في الاحداثيات $(1\text{ m} , 2\text{ m})$ و $(-2\text{ m} , 5\text{ m})$ على الترتيب . في المستوى xy ، أوجد موقع مركز كتلتيهما ؟ وارسم شكل يوضح ذلك

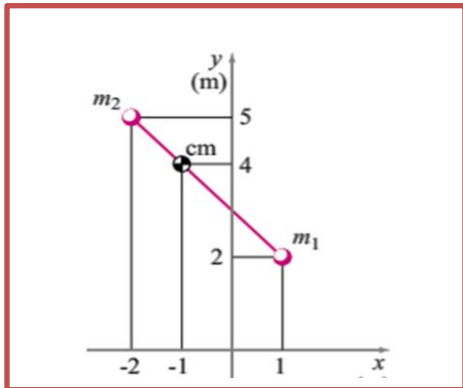

متجه مركز الكتلة r_{cm}	<input type="checkbox"/>
(-2 m , 2 m)	<input type="checkbox"/>
(-1 m , 4 m)	<input type="checkbox"/>
(1 m , 4 m)	<input type="checkbox"/>
(-3 m , -1 m)	<input type="checkbox"/>

31. كرة كتلتها M ونصف قطر R . لها عزم قصور حول مركزها يحسب من العلاقة $\frac{2}{5}MR^2$ ، دحرجت بدون انزلاق عبر مستوى السطح بسرعة v . أقصى ارتفاع رأسي يمكن أن تدرج به إذا صعدت على منحدر مائل ؟

$\frac{7v^2}{10g}$ $\frac{v^2}{2g}$ $\frac{2v^2}{5g}$ $\frac{v^2}{5g}$

32. كرة كتلتها M ونصف قطرها r وعزم قصورها I تنطلق من السكون عند قمة مستوى مائل كما في الشكل .
a. إذا كان المستوى عديم الاحتكاك ما سرعة مركز كتلة الكرة v_{cm} عند قاع المنحدر ؟

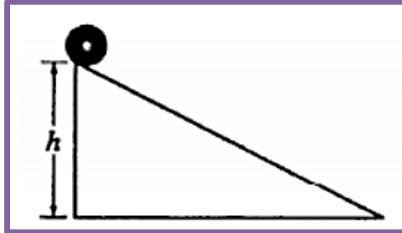

$\frac{2Mghr^2}{I}$ $\sqrt{2gh}$
 $\sqrt{\frac{2Mghr^2}{I+Mr^2}}$ $\sqrt{\frac{2Mghr^2}{I}}$

b. إذا كان للسطح احتكاك فالكرة تدور بدون انزلاق ، ما سرعة مركز كتلة الكرة v_{cm} عند قاع المنحدر

$\sqrt{\frac{2Mghr^2}{I+Mr^2}}$ $\sqrt{\frac{2Mghr^2}{I}}$ $\frac{2Mghr^2}{I}$ $\sqrt{2gh}$

33. كرة كتلتها m . ثبتت على طرف خيط وتأرجحت بسرعة ثابتة في دائرة رأسية نصف قطرها r بالطرف الآخر من الخيط . مع اهمال مقاومة الهواء ما الفرق بين شد الخيط عند قاعدة الدائرة وقمة الدائرة ؟

$8 mg$ $4 mg$ $2mg$ mg

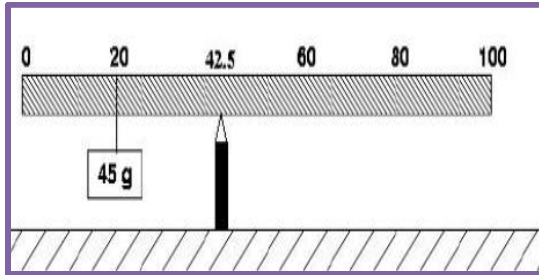

34. مسطرة مترية منتظمة ربط بها جسم كتلته $45 g$ عند العلامة 20 cm كما في الشكل . إذا ارتكزت المسطرة على وتد عند العلامة 42.5 cm وظلت المسطرة في وضعها الافقي في اتزان سكوني . ما قيمة كتلة المسطرة المترية ؟

$72.0 g$ $45.0 g$
 $135.0 g$ $120.0 g$

35. سيارتان متماثلتان . واحدة على القمر وأخرى على الأرض لهما نفس السرعة يدوران في مسارات لها نفس نصف القطر r . وتؤثر على كل سيارة قوتين وهما mg والقوة العمودية F_N من الطريق ووزن الجسم على القمر $1/6$ وزنه على الأرض . بمقارنة القوة المركزية على القمر مع القوة المركزية على الأرض يكون ؟

- القوة المركزية متساوية في الحالتان
- القوة المركزية على القمر أقل منها على الأرض
- القوة المركزية على القمر أكبر منها على الأرض
- لا توجد قوة مركزية على القمر

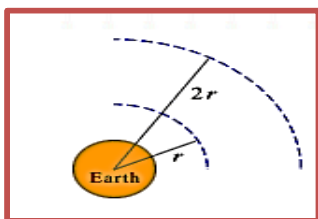

36. قمرين صناعيين متماثلين في مدار حول الأرض . نصف قطر المدار الاول r والثاني $2r$. القوة المركزية على القمر في المدار الاكبر يساوي القوة المركزية على القمر في المدار الصغير ؟

$1/6$ $1/4$ 2 قدر $1/2$

37. تركيب مكون من ثلاث نقاط كتلتها $m_1 = 1\text{kg}$, $m_2 = 2\text{kg}$, $m_3 = 3\text{kg}$ تتصل معا بأقطاب ليس لها كتلتها . في لحظة ما يكون احداثيات الكتل الثلاث $(1.25\text{ m}, 3\text{ m})$, $(2\text{ m}, 2\text{ m})$, $(0.75\text{ m}, 0.5\text{ m})$ على الترتيب . عند نفس اللحظة ، سرعات الكتل الثلاث هي $2\text{ m/s } \hat{x}$, $2\text{ m/s } (\hat{x} - 1.5\hat{y})$, $1\text{ m/s } \hat{y}$ على الترتيب . أوجد احداثيات مركز الكتلة للتركيب ؟

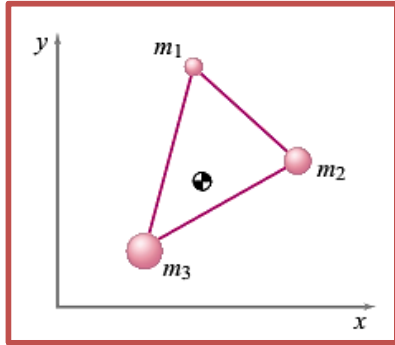

- $(1.25\text{ m } \hat{x}, 1.42\text{ m } \hat{y})$
- $(1.42\text{ m } \hat{x}, 1.42\text{ m } \hat{y})$
- $(1.42\text{ m } \hat{x}, 1.25\text{ m } \hat{y})$
- $(1.25\text{ m } \hat{x}, 1.25\text{ m } \hat{y})$

38. تمسك فتاة بكلبها لتمنعه من الهرب وتسحبه بقوة ثابتة تعطى بالعلاقة $F = (2.2\text{ N})\hat{x} + (1.1\text{ N})\hat{y}$ ما الشغل الذي تبذله الفتاة على الكلب إذا كانت إزاحته $d = (-0.50\text{ m})\hat{x} + (-0.25\text{ m})\hat{y}$

- $+2.375\text{ J}$
- $+1.375\text{ J}$
- -2.375 J
- -1.375 J

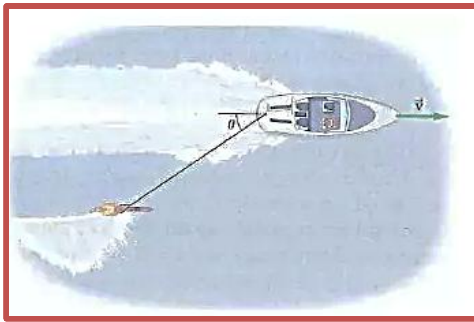

39. يركب متزلج مائي الماء على أحد جانبي قارب كما بالشكل حيث يتحرك القارب بسرعة 15 m/s وقوة الشد في الحبل 75 N . إذا بذل القارب شغل قدره 3500 J على المتزلج في 50 m . فما هي الزاوية θ بين الحبل والخط المركزي للقارب ؟

- 21°
- 31°
- 0°
- 45°

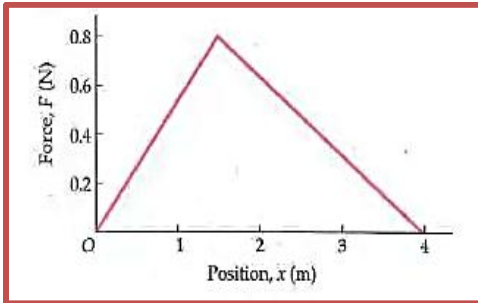

40. يوضح الشكل قوة تؤثر في جسم متحرك . فما الشغل المبذول بالقوة عندما يتحرك الجسم مسافة من $x = 0$ إلى $x = 2.0\text{ m}$ ؟

- 1.96 J
- 2.06 J
- 0.96 J
- 2.93 J

41. جسم يتحرك عبر المحور Z تؤثر عليه قوة تعطى بالعلاقة $F = -\hat{x} + 2\hat{y} + 3\hat{z}\text{ N}$. ما قيمة الشغل المبذول بالقوة لتحريك جسم مسافة 4 m عبر المحور z ؟

- 1.7 J
- 0.15 J
- 12 J
- 15 J

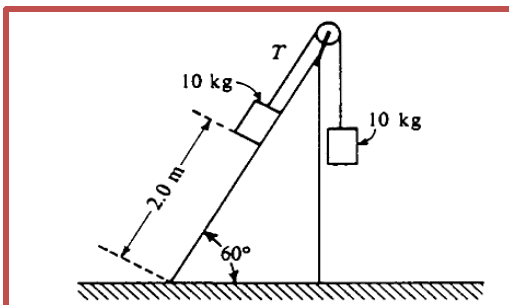

42. صندوقين كتلتهما 10 kg يتصل بخيط عديم الكتلة يمر فوق بكرة عديمة الاحتكاك وعديمة الكتلة . يظلا الصندوقان في السكون واحد في طرف معلق رأسيا والآخر على بعد 2.0 m من قاع منحدر يكون زاوية 60° مع الأفقي . ومعامل الاحتكاك الحركي ومعامل الاحتكاك السكوني 0.15 و 0.30 على الترتيب بين الصندوق والمستوى المائل . يمكن استخدام $g = 10\text{ m/s}^2$. قدر كمية الطاقة الميكانيكية التي تتحول لطاقة

حرارية إنشاء الانزلاق للقاع ؟

- 32 J ■ 25 J ■
42 J ■ 15 J ■

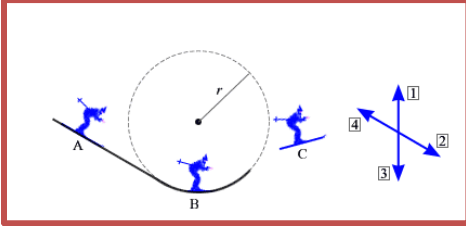

43. في الشكل متزلج عند ثلاث مواقع . الجزء A مستقيم ، والجزء B دائري والجزء C طور الطيران الهوائي حيث يسقط المتزلج سقوطا حرا . في الشكل على اليمين أربعة اتجاهات ممكنة لمحصلة القوة المؤثرة على المتزلج . ما اتجاه محصلة القوة عند A , B , C ؟ بفرض انعدام الاحتكاك ومقاومة الهواء . الاجابة في اتجاه ترتيب السهم

- 3 , 1 , 3 ■ 2 , 3 , 4 ■
3 , 1 , 2 ■ 2 , 3 , 2 ■

44. يعمل على المتزلج في الشكل قوتين قوة الوزن والقوة المتعامدة F_N أي من العلاقات التالية يصف محصلة القوة ؟ افترض الاتجاه لأعلى هو الاتجاه الموجب

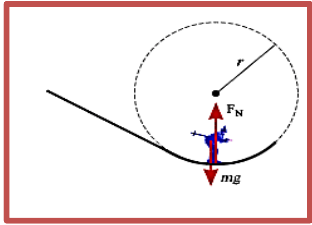

$$F_N - mg = \frac{mv^2}{r} \quad F_N + mg = \frac{mv^2}{r}$$

$$F_N = \frac{mv^2}{r} \quad -mg = \frac{mv^2}{r}$$

45. عصا مترية كتلتها 0.20 kg وضعت على وتد عند العلامة 40 cm . عند أي علامة يجب تعليق كتلة 0.50 kg لتتوازن العصا ؟

- 46 cm ■ 44 cm ■ 36 cm ■ 16 cm ■

46. وضعت كتلة m على الجدار الداخلي لاسطوانة مجوفة نصف قطرها R تدور حول محورها الرأسي بسرعة زاوية ثابتة ω كما في الشكل . ولكي يمنع الاحتكاك انزلاق الكتلة فيجب أن يحقق معامل الاحتكاك السكوني μ_s بين الكتلة والجدار أي من التالي

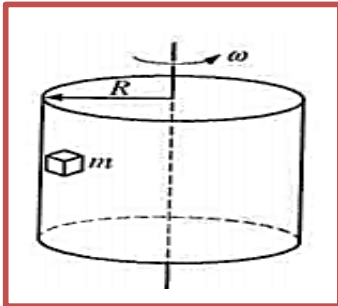

$$\mu_s \neq \frac{\omega^2 R}{g} \quad \mu_s \geq \frac{g}{\omega^2 R}$$

$$\mu_s \leq \frac{\omega^2 R}{g} \quad \mu_s < \frac{g}{\omega^2 R}$$

47. نظام مكون من عجلتين مثبتتين في بعضهما البعض ويدوران بشكل حر حول محور عديم الاحتكاك من خلال مركز مشترك وعمودي على الصفحة . تؤثر عليهما أربعة قوى مماسية كما بالشكل . فتكون محصلة العزم على النظام حول المحور هي

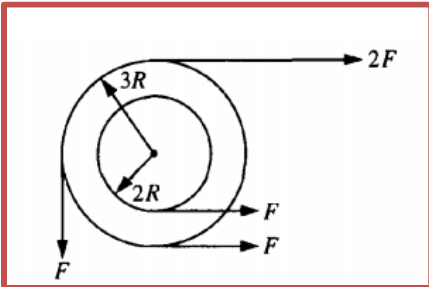

- 2FR ■ 0 ■
14 FR ■ 5FR ■

48. إذا بذلت محصلة القوة غير الصفيرية المؤثرة على جسيم شغلا . فأى من العبارات التالية صحيح ؟

- تتغير طاقة حركة الجسيم ولكن لا تتغير سرعة الجسيم
- لا تتغير طاقة حركة الجسيم و لا تتغير سرعة الجسيم
- تتغير طاقة حركة الجسيم والسرعة و السرعة المتجهة
- تتغير طاقة حركة الجسيم ولكن لا تتغير سرعة الجسيم المتجهة

49. تؤثر قوة على جسم يخضع لإزاحة والقوة تتجه بزاوية θ مع إزاحة الجسم . أي من التالي الوصف الصحيح

ليكون الشغل المبذول بالقوة يساوي صفر ؟

- القوة تساوي صفر أو الإزاحة تساوي صفر أو الزاوية تساوي 180°
- القوة تساوي صفر أو الزاوية تساوي 90°
- القوة تساوي صفر أو الإزاحة تساوي صفر أو الزاوية تساوي 90°
- الإزاحة تساوي صفر أو الزاوية تساوي 90°

50. تبذل قوة شغلا قدره $140 \text{ J} +$ عندما تؤثر على جسم متحرك واتجاهها في نفس إزاحة الجسم . ما مقدار الشغل

المبذول بالقوة عندما تكون الزاوية بينها وبين إزاحة الجسم 56° ؟

- $156 \text{ kg.m}^2/\text{s}^2$
- $78 \text{ kg m}^2 / \text{s}$
- $39 \text{ kg.m}^2/\text{s}^2$
- $78 \text{ kg.m}^2/\text{s}^2$

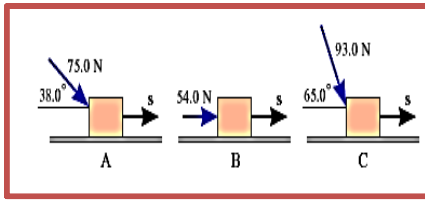

51. تؤثر ثلاث قوى لحظيا على جسم كتلته 2.7 kg كما في الشكل . يبدأ

الجسم من السكون ونتيجة لاتحاد فعل القوى يخضع الجسم لإزاحة s

قيمتها 6.5 m ما قيمة السرعة النهائية للجسم ؟

- 21.8 m/s
- 23.3 m/s
- 27.1 m/s
- 19.6 m/s

52. نموذج طائرة كتلته 3.0 kg له مركبات سرعة 5.0 m/s للشرق و 8.0 m/s للشمال . ما قيمة الطاقة الحركية

للطائرة ؟

- 235 J
- 96 J
- 38 J
- 134 J

53. عصا مترية تدعم عند كل جانب بميزان زنبركي . علفت كتلة على العصا فاصبحت قراءة الميزان الزنبركي

الموجود على الطرف الايسر أربع مرات قدر قراءة الميزان الزنبركي على اليمين . إذا كانت كتلة العصا مهمة

مقارنة بالكتلة المعلقة . كم تبعد الكتلة عند الطرف الايمن من العصا ؟

- 67 cm
- 25 cm
- 80 cm
- 75 cm

54. حدد نصف قطر المساحة التي على شكل قطع مكافئ كما في الشكل

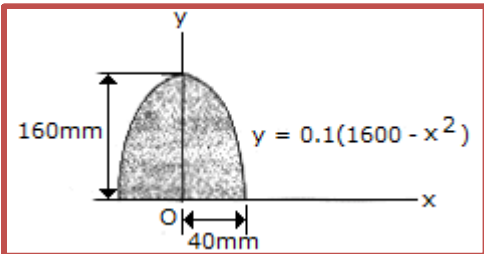

- 76.5 mm
- 17.89 mm
- 28.3 mm
- 3.82 mm

55. حدد قصور المساحة الموضحة في الشكل حول المحور x ؟

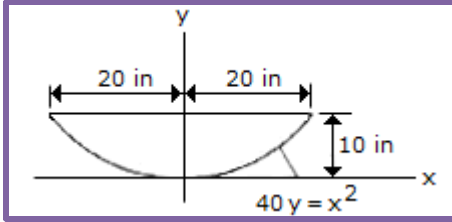

- 11,430 in ■
- 32,800 in ■
- 13,330 in ■
- 21,300 in ■

56. يركب شخص على عجلة . عندما تقوم العجلة بدورة كاملة ، محصلة الشغل المبذول على الشخص بقوة الجاذبية

- موجب
- سالب
- صفر
- يعتمد على سرعة حركة العجلة

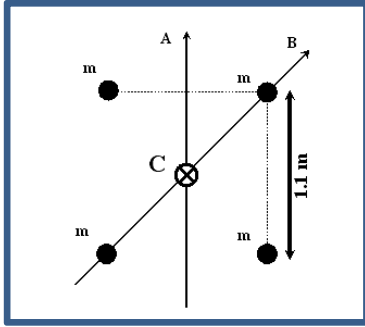

57. تمعن الشكل . ما قيمة عزم القصور للنظام حول المحور A ؟

- 1.1 kg m² ■
- 1.8 kg m² ■
- 2.9 kg m² ■
- 1.6 kg m² ■

58. مقاومة الهواء قوة غير محافظة وتعمل دائما عكس حركة الجسم . تطير طائرة من أبوظبي إلى الفجيرة وترجع

إلى نقطة الاقلاع فيكون الشغل المبذول بمقاومة الهواء أثناء الرحلة ؟

- سالبة عند السرعات الكبيرة
- موجبة عند السرعات المنخفضة
- سالبة على العموم
- صفر

59. اسطوانة تدور حول محورها (OO') ونصف قطر الاسطوانة 15 cm ويتصل بالاسطوانة ذراع طوله 80 cm

يستخدم لرفع الجسم 50 kg بلف الحبل كما في الشكل . أقل قوة يجب أن يؤثر بها الذراع للحفاظ على الاتزان مع

الكتلة المعلقة في الحبل ؟

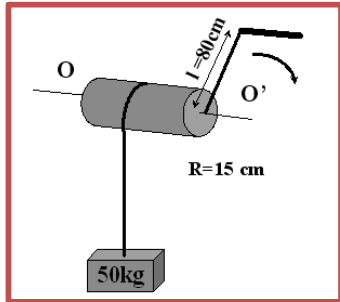

- 49 N ■
- 92 N ■
- 234 N ■
- 572 N ■

60. تسحب كتلة 3 kg لأعلى على منحدر عديم الاحتكاك كما بالشكل . الشغل المبذول بقوة الشد 30 N كلما تحركت

الكتلة لمسافة 3 m عبر المنحدر ؟

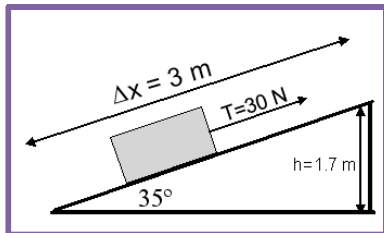

- 50 J ■
- 60 J ■
- 70 J ■
- 90 J ■

61. أي من النقاط في الشكل تمثل موضع مركز كتلة النظام ؟

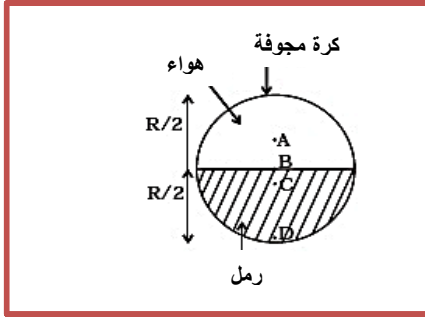

- A
- B
- C
- D

62. عندما يدور قرص بسرعة زاوية منتظمة أي من التالي ليس صحيح ؟

- يظل الدوران ثابت دائما
- سرعة الدوران غير مساوية الصفر وثابتة
- يظل اتجاه محور الدوران ثابت
- التسارع الزاوي غير مساوي الصفر وثابت

63. عند نزع شكل غير منتظم الشكل (Q) من مربع منتظم ولصقه في مركز المربع وترك فجوة مكانه فإن عزم

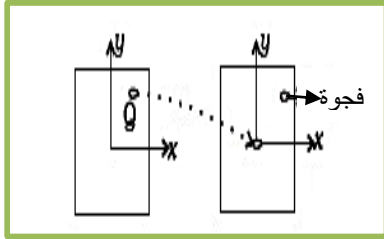

القصور حول المحور z

يزداد

يقل

يظل كما هو

يتغير لشيء غير متوقع

64. تعطى كثافة قضيب غير منتظم طوله 1 m من العلاقة $[p(x) = a(1 + bx^2)]$ حيث a, b ثابت و $0 \leq x \leq 1$.

فيكون مركز كتلة القضيب عند

$\frac{4(2+b)}{3(3+b)}$

$\frac{3(2+b)}{4(3+b)}$

$\frac{4(3+b)}{3(2+b)}$

$\frac{3(3+b)}{4(2+b)}$

65. إذا كان العزم الخارجي على نظام من الجسيمات حول محور يساوي صفر فأي من التالي لا يتوافق مع ذلك ؟

قد تعمل القوى على محور الدوران

قد تعمل القوى موازية محور الدوران

العزم الناتج ببعض القوى قد يساوي العزم الناتج من قوى متعاكسة

قد تعمل القوى عموديا على محور الدوران

66. يوضح الشكل رقاقة في المستوى x-y. ويمر محورين z, z' عموديين على المستوى. وتؤثر قوة F في مستوى

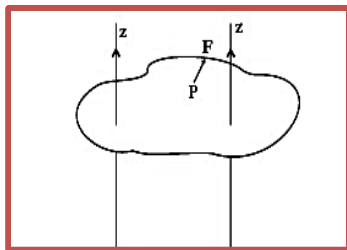

الرقاقة عند النقطة P القريبة من z'. أي من التالي صحيح ؟

العزم τ الناتج بالقوة F حول المحور z يكون عبر z'

العزم τ' الناتج بالقوة F حول المحور z يكون عبر z'

العزم τ الناتج بالقوة F حول المحور z' يكون أكبر في القيمة عن العزم حول z

العزم الكلي يعطى من العلاقة $\tau = \tau + \tau'$

67. بالإشارة إلى الشكل المقابل والمكون لمكعب طول ضلعه a وكتلته m ، والنقطة O مركز المكعب . أي من التالي صحيح ؟

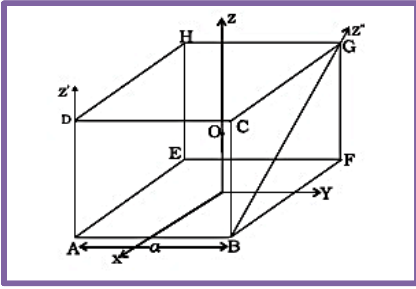

عزم القصور للمكعب حول المحور z هو $I_z = I_x + I_y$ □

عزم القصور للمكعب حول المحور z' هو $I_{z'} = I_z + \frac{ma^2}{2}$ □

عزم القصور للمكعب حول المحور x هو $I_x = I_z + \frac{ma^2}{2}$ □

$I_x = I_y - 1$ □

68. يتحرك الجسم 1 عبر المحور x بكمية حركة ابتدائية $+16 \text{ kg.m/s}$. يصطدم الجسم

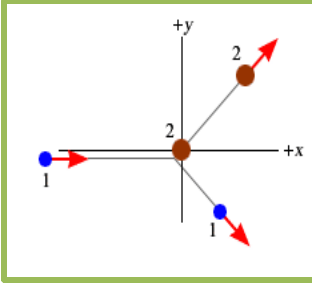

1 بجسم ثاني عند السكون . بعد الاصطدام تتحرك الاجسام في اتجاهات مختلفة .

وكانت محصلة القوة الخارجية التي تعمل على الجسمين مساوية الصفر . بعد

الاصطدام اكتسب الجسم 1 مركبة كمية حركة فب الاتجاه y قيمتها -5 kg.m/s . ما

هي مركبة كمية الحركة للجسم 2 في اتجاه y ؟

$+16 \text{ kg.m/s}$ □ 0 k.m/s □

-16 kg.m/s □ $+5 \text{ kg.m/s}$ □

69. تجري سيارة لعبة على المسار الموضح في الشكل بارتفاعات مختلفة وطاقة حركتها الابتدائية 2.2 J . عند أي ارتفاع تتوقف السيارة ؟

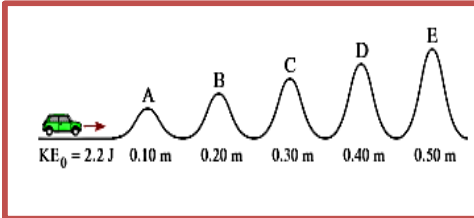

A, B, C □ A, B □

A, B, C, D □ A, B, C, D, E □

70. يوجد في الجدول التالي طاقة الحركة وطاقة الوضع الابتدائية والنهائية لعدد من الحركات المختلفة . حدد الحركة التي فيها الطاقة الميكانيكية غير محفوظة ومن ثم حدد الشغل المبذول بالقوة غير المحافظة (W_{nc}) ؟

النهائية		الابتدائية		
PE_f (J)	KE_f (J)	PE_o (J)	KE_o (J)	
2024	2005	1652	2377	A
8190	8762	9644	7308	B
3816	5667	5667	3816	C
1606	1222	1768	1525	D

الحركة A ، $W_{nc} = -372 \text{ J}$ □ الحركة C ، $W_{nc} = 1851 \text{ J}$ □

الحركة B ، $W_{nc} = -1454 \text{ J}$ □ الحركة D ، $W_{nc} = -465 \text{ J}$ □

71. تؤثر قوة مركزية 5.0 N على سدادة مطاطية تتحرك بسرعة ثابتة في دائرة افقية . إذا أثرت نفس القوة على

السدادة وفي مسار بنصف قطر أصغر ماذا يحدث للسرعة v والتردد f للسدادة ؟

v تزداد ، f يزداد □ v تقل ، f يقل □

v تزداد ، f يقل □ v تقل ، f يزداد □

72. يدور جسم بتسارع زاوي $\alpha = 0 \text{ rad/s}^2$ أي من العبارات التالية يتوافق مع التسارع الزاوي المساوي صفر؟

A. السرعة الزاوية $\omega = 0 \text{ rad/s}$ طول الوقت

B. السرعة الزاوية $\omega = 10 \text{ rad/s}$ طول الوقت

C. الإزاحة الزاوية θ لها نفس القيمة طول الوقت

□ فقط C

□ فقط A

□ A, B

□ A, B, C

73. جسم m في طرف خيط يتحرك في دائرة نصف قطرها r على طاولة أفقية عديمة الاحتكاك . كلما سحب الخيط ببطء جدا عبر فتحة صغيرة في الطاولة ، فأى من التالي صحيح لملاحظ يقيس من فتحة الطاولة ؟

□ كمية الحركة الزاوية للجسم m تظل ثابتة

□ تقل كمية الحركة الزاوية للجسم m

□ طاقة حركة الجسم m تظل ثابتة

□ تقل طاقة حركة الجسم m

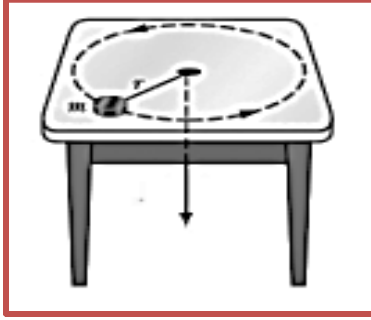

74. قضيب صلب يدور بسرعة زاوية ثابتة حول محور عمودي على أحد أطراف القضيب . ثبتت كرة صغيرة على مسافة 12 cm من المحور . والقوة المركزية المؤثرة على الكرة تساوي 1.7 N . ما قيمة القوة المركزية المؤثرة على الكرة إذا كانت على مسافة 33 cm من المحور ؟

□ 1.7 N

□ 4.7 N

□ 0.62 N

□ 0.22 N

75. لعبة مربوطة في طرف خيط وتدور بسرعة ثابتة في دائرة أفقية نصف قطرها R وتكمل كل دورة في زمن دوري T . ما قيمة تسارع اللعبة .

□ g

□ $\frac{\pi R}{T^2}$

□ $\frac{4\pi^2 R}{T^2}$

□ 0

76. أي من العبارات التالية يصف جسم جاسي في حالة اتزان ؟

□ كل عزم خارجي مؤثر على الجسم يجب أن يساوي صفر

□ كل قوة خارجية قد تكون لا صفرية ومجموع القوى يجب أن يساوي صفر

□ كل عزم خارجي قد يكون لا صفري ومجموع العزوم يجب أن يساوي صفر

□ مجموع القوى الخارجية المؤثرة يجب أن يساوي صفر وكذلك مجموع العزوم

77. يوضح الشكل من منظر علوي باب ومحور دوران والمحور عمودي على

الصفحة ويوجد 4 قوى تعمل على الباب ولها نفس القيمة . رتب العزم من كل قوة من الأكبر إلى الأصغر .

□ $\tau_4 > \tau_3 > \tau_2 > \tau_1$

□ $\tau_3 > \tau_2 > \tau_1 = \tau_4$

□ $\tau_2 > \tau_4 > \tau_3 > \tau_1$

□ $\tau_1 > \tau_4 > \tau_3 > \tau_2$

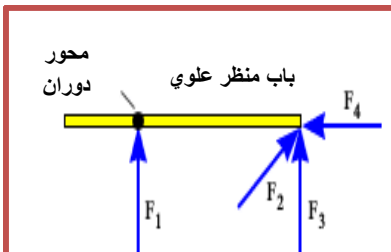

78. يوضح الشكل من منظر علوي باب ومحور دورانها والمحور عمودي على الصفحة . اوجد محصلة العزم (قيمة

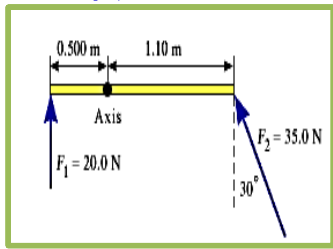

واتجاه) الناتج من القوى F_2 , F_1 حول المحور ؟

28.5 N . m عكس عقارب الساعة

23.3 N . m عكس عقارب الساعة

9.3 N . m عكس عقارب الساعة

9.3 N . m مع عقارب الساعة

79. يوضح الشكل منحنى القوة المؤثرة على جسم كتلته M كدالة مع الزمن . للفترة الزمنية من 0 إلى 4 يكون التغير

الكلّي في كمية الحركة يساوي

40 kg m/s

20 kg m/s

0 kg m/s

- 20 kg m/s

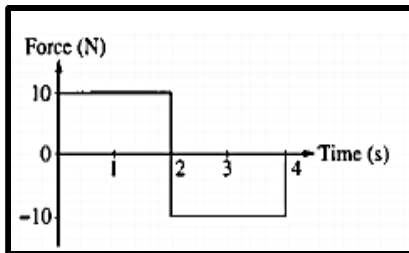

80. عصا مترية يمكنها الدوران حول محور يقع على بعد 20 cm . والمحور عمودي على الصفحة وتؤثر قوة F عند

الطرف الايسر بشكل عمودي على العصا وقيمتها 175 N وقوة أخرى F_1 أو F_2 تعمل عند العلامة 80 cm كما في

الشكل . وحتى تكون العصا في اتزان أي من القوتين يعمل عليها وما قيمتها ؟

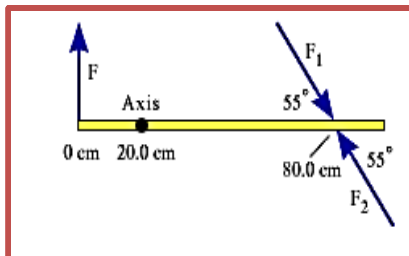

F_1 وقيمتها 102 N

F_2 وقيمتها 58.3 N

F_1 وقيمتها 71.2 N

F_2 وقيمتها 71.2 N

81. يوضح الشكل ثلاث اجسام تدور حول محور رأسي . وقيمتها كما بالشكل وكذلك

بعدها عن المحور . رتب الاجسام حسب عزم قصورها من الأكبر إلى الأصغر ؟

$A > C > B$

$A > B > C$

$C > A > B$

$B > A > C$

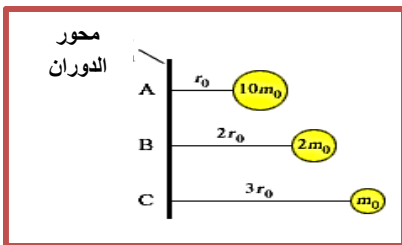

82. أثرت نفس القوة F على حافة عجلتين . ولهما نفس الكتلة وعزم القصور لهما يعطى من العلاقة $I = MR^2$. أي

منهما لها تسارع زاوي أكبر وكم مرة أكبر من الأخرى ؟

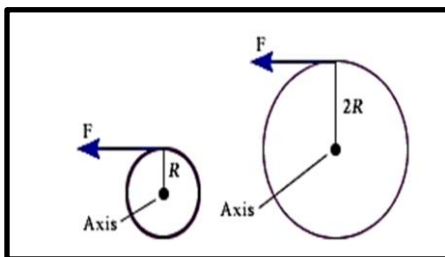

أكبر بقدر	التسارع الاكبر	
مرتين	الصغرى	□
اربع مرات	الصغرى	□
مرتين	الكبرى	□
أربع مرات	الكبرى	□

83. تدور عجلة بدون انزلاق على سطح أفقي تمتلك نوعين من طاقة الحركة (خطية و دورانية) ويعطى عزم القصور لها من العلاقة $I = MR^2$. فإن نسبة طاقة الحركة الخطية إلى طاقة الحركة الدورانية تساوي ؟

- 1/2 □ 1 □ 2 □ 4 □

84. تتحرك ثلاث اجسام في مسار مستقيم . توضح الاشكال البيانية موقع كل جسم d كدالة مع الزمن t

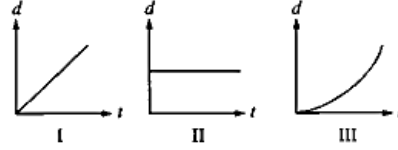

a. قيمة كمية الحركة للجسم تزداد في أي حالة ؟

- فقط II □ فقط III □ فقط I , II □ فقط I , III □

b. مجموع القوى على الجسم تساوي صفر في أي من الحالات ؟

- فقط II □ فقط III □ فقط I , II □ فقط I , III □

85. رميت كرة رأسياً لأعلى بسرعة v وطاقة حركية ابتدائية E_k . عند منتصف الطريق إلى القمة من رحلته فتكون السرعة وطاقة الحركة على الترتيب هي

- $\frac{E_k}{\sqrt{2}}, \frac{v}{2}$ □ $\frac{E_k}{2}, \frac{v}{4}$ □ $\frac{E_k}{2}, \frac{v}{\sqrt{2}}$ □ $\frac{E_k}{2}, \frac{v}{2}$ □

86. تتصل كرة m بزنبك بثابت زنبك k . إذا احدثت الكتلة إزاحة d من موضع اتزانها . ما قيمة السرعة v للكتلة عند عودتها لموضع الاتزان ؟

$v^2 = \frac{mgd}{k}$ □ $v = \frac{kd}{mg}$ □ $v = d\sqrt{\frac{k}{m}}$ □ $v = \sqrt{\frac{kd}{m}}$ □

87. تؤثر قوة تعطى بالعلاقة $F = (6\hat{x} + \hat{y})N$ على جسم كتلته 2kg فأعطى إزاحة $\Delta r = (2\hat{x} - 2\hat{y})m$ فما مقدار الشغل المبذول وسرعة الجسم النهائية

السرعة m/s	الشغل (J)	
3.16	12	□
3.16	10	□
2.85	10	□
3.50	8	□

88. زنبك كما بالشكل المجاور ، علق به كتلة قدرها 0.55 kg فاستطال بمقدار 2cm فيكون مقدار ثابت الزنبك والشغل الذي يبذله الزنبك هو

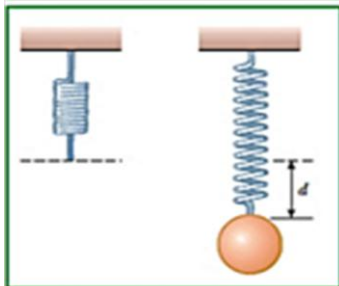

الشغل w	ثابت الزنبك k	
-540 J	27 N/m	□
-540 J	270 N/m	□
- 0.054 J	270 N/m	□
-0.054 J	27 N/m	□

89. كتلة في حالة سكون قدرها 5 kg تؤثر عليها قوة $F = 40 \text{ N}$ وتميل بزاوية فوق المستوى الأفقي قدرها 65° ومقاومة قوة الاحتكاك للسطح 15 N فتحررت مسافة $d = 45 \text{ m}$ من الموضع a إلى b . ما مقدار الشغل الكلي المبذول عند تحرك الكتلة وسرعتها عند النقطة b ؟

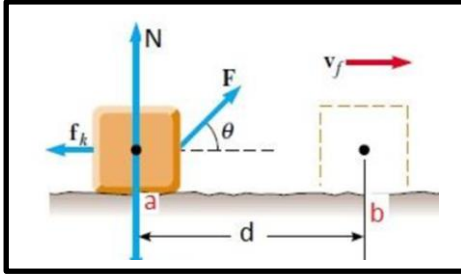

السرعة	الشغل	
5.51 m/s	76 J	■
1.85 m/s	8.6 J	■
5.19 m/s	67.5 J	■
4.69 m/s	55 J	■

90. في الشكل المقابل . كتلة تزن 20 N وضعت عند قمة المستوى المائل وسمح له بالانزلاق لأسفل .

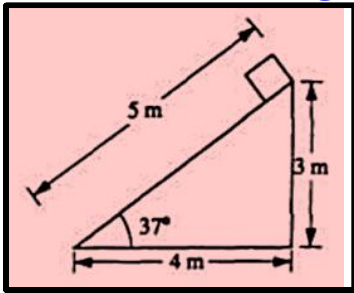

- a. تكون كتلة الجسم تقريبا مساوية
- 2.5 kg ■ 2.0 kg ■ 1.2 kg ■ 0.1 kg ■
- b. قيمة القوة المتعامدة المؤثرة على الجسم بالمستوى هي
- 33 N ■ 20 N ■ 16 N ■ 10 N ■
- c. الشغل المبذول على الجسم بقوة الجاذبية أثناء الانزلاق 5 m هو
- 130 J ■ 100 J ■ 60 J ■ 20 J ■

91. جسم كتلته 3.0 kg يعلق في زنبرك مما يجعله يشد إلى 12 cm من موضع الاتزان كما بالشكل . ثم استبدل الجسم بآخر كتلته 4.0 kg ما البعد الذي يصله الجسم الثاني قبل أن ينعكس اتجاهه

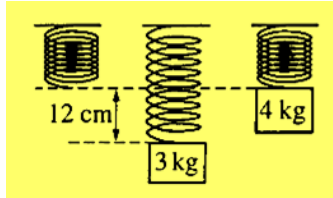

- 9 cm ■
- 18 cm ■
- 24 cm ■
- 32 cm ■

92. بين الرسم المقابل العلاقة بين طاقة زنبرك يتحرك على سطح أفقي عديم الاحتكاك . إذا كان مقدار التحرك حول موضع الاتزان يساوي $A = 0.2 \text{ m}$ ما مقدار ثابت الزنبرك k ؟

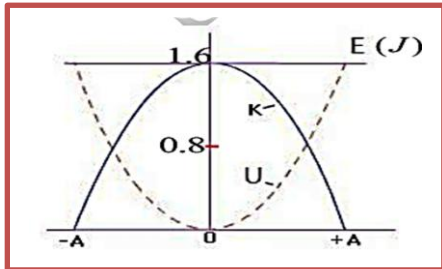

الاستطالة x	ثابت الزنبرك k	
0.14 m	40 N/m	■
0.14 m	80 N/m	■
0.10 m	80 N/m	■
0.14	20 N/m	■

93. بندقية يمكنها اطلاق مقذوف لارتفاع h إذا أطلق لأعلى بشكل مستقيم . إذا تم توجيه البندقية بزاوية 45° مع الرأسى ما أقصى ارتفاع يمكن أن يصل إليه المقذوف ؟

- $\frac{h}{\sqrt{2}}$ ■ $\frac{h}{2}$ ■ $\frac{h}{2\sqrt{2}}$ ■ $\frac{h}{4}$ ■

94. 6 متسابقين لهما الكتل والسرعات وتتحرك في اتجاهات كما في الجدول التالي . أي متسابقين لهما نفس كمية الحركة ؟

المتسابق	الكتلة	السرعة	الاتجاه
A	$\frac{1}{2} m_0$	v_0	نحو الشمال
B	m_0	v_0	نحو الشرق
C	m_0	$2v_0$	نحو الجنوب
D	$2m_0$	v_0	نحو الغرب
E	m_0	$\frac{1}{2} v_0$	نحو الشمال
F	$2m_0$	$2v_0$	نحو الغرب

D , F

C , D

A , E

B , C

95. يتحرك جسيم عبر المحور +x ويوضح الشكل كمية الحركة p كدالة مع الزمن t مستخدماً نظرية الدفع - كمية الحركة رتب المناطق حسب قيمة قوة الدفع المطبقة على الجسيم من الأكبر إلى الأصغر ؟

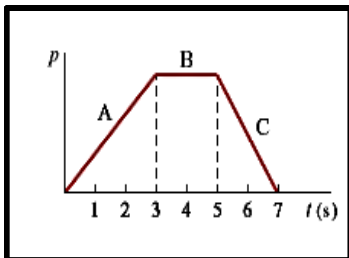

A > B > C

A > C > B

A = C , B=0

B > A > C

96. أرجوحة طول حبلها 3.0 m يجلس عليه طفل كتلته 20kg سحبت إلى اليمين وحررت لتتحرك حول موضع اتزانها . ويوضح الشكل البياني العلاقة بين الزاوية التي يعملها الحبل مع الخط الرأسي والطاقة الحركية للطفل . ما أقصى ارتفاع للأرجوحة عن أدنى مستوى h وما مقدار الزاوية التي يعملها مع الرأس عندما $K = U$ ؟

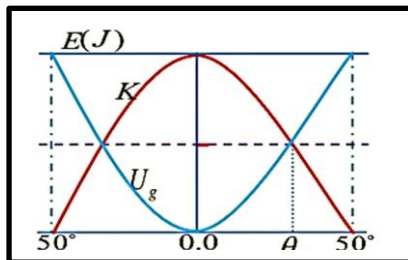

الارتفاع h	الزاوية θ	
2.144 m	25°	
1.072 m	25.8°	
1.072 m	34.78°	
0.565 m	34.78°	

97. تمعن الشكل المقابل واختر الخيار الصحيح

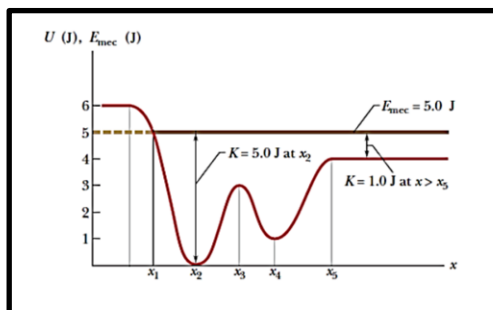

نقطة انقلاب	نقطة اتزان غير مستقرة	نقطة اتزان مستقرة	
x_2, x_3	x_1, x_3	x_2, x_3	
x_1	x_3	x_2, x_4	
x_4	x_4	x_3, x_4	
x_3	x_2, x_4	x_1, x_5	

98. سيارة كتلتها m تبدأ الحركة من السكون وتتسارع إذا كانت القدرة اللحظية الناتجة من السيارة لها قيمة ثابتة P_0 فإن السرعة اللحظية لهذه السيارة هي

t/\sqrt{m}

t^2

$t^{1/2}$

$t^2 P_0$

99. عند شد حلقة مطاطية لمسافة x تتأثر بقوة قيمتها $F = ax + bx^2$ حيث a , b ثوابت . فإن الشغل المبذول في شد الحلقة غير المشدودة بمقدار L هو

$$\frac{1}{2}(aL^2 + bL^3) \quad \square$$

$$aL^2 + bL^3 \quad \square$$

$$\frac{1}{2}\left(\frac{aL^2}{2} + \frac{bL^3}{3}\right) \quad \square$$

$$\frac{aL^2}{2} + \frac{bL^3}{3} \quad \square$$

$$W = \int_0^L (ax + bx^2) dx = \frac{aL^2}{2} + \frac{bL^3}{3}$$

100. دالة طاقة الوضع للقوة بين ذرتين في جزيء ثنائي الذرة يعطى بالعلاقة $U(x) = \frac{a}{x^{12}} - \frac{b}{x^6}$ حيث a, b

ثابت و x المسافة بين الذرتين . فإذا كانت طاقة تفكك الجزيء عند الاتزان هي $D = [U(x = 0)]$ فإن D

تساوي (BONUS)

$$\frac{b^2}{4a} \quad \square$$

$$\frac{b^2}{12a} \quad \square$$

$$\frac{b^2}{2a} \quad \square$$

$$\frac{b^2}{6a} \quad \square$$

هذه مراجعة بسيطة للفصل الدراسي الثاني والثالث

تحياتي

الاستاذ / سعد موسى